

FERRARI

PROGRAM
40 - 3W

INDICE DELLE TAVOLE
INDEX OF TABLES
REPERTOIRE DES PLANCHES
TAFELVERZEICHNIS
INDICE DE FIGURAS

MAGGIO '94

Mod. **MACCHINA** - Mod. **MACHINE** - Mod. **MASCHINE** - Mod. **MAQUINA** **PROGRAM 40-3W**

DENOMINAZIONE <i>DESCRIPTION</i> <i>DESIGNATION</i> <i>BENENNUNG</i> <i>DENOMINACIONES</i>	INDICE MICROFICHE <i>INDEX MICROFICHE</i> <i>REPERTOIRE MICROFICHE</i> <i>TAFEL MICROFICHE</i> <i>INDICE MICROFICHE</i>
INDICE DELLE TAVOLE <i>INDEX OF TABLES</i> <i>REPERTOIRE DES PLANCHES</i> <i>TAFELVERZEICHNIS</i> <i>INDICE DE FIGURAS</i>	A1 A2 A3 A4 A5
MOTORE <i>ENGINE</i> <i>MOTORS</i> <i>MOTOR</i> <i>MOTOR</i>	A6 A7
CARROZZERIA <i>BODY</i> <i>CARROSSERIE</i> <i>KARROSSERIE</i> <i>CARROCERIA</i>	A8 A9 A10 A11 A12
TELAIO <i>CHASSIS</i> <i>CHASSIS</i> <i>RAHMEN</i> <i>BASTIDOR</i>	A13 A14
STERZO <i>STEERING</i> <i>DIRECTION</i> <i>LENKUNG</i> <i>DIRECCION</i>	B1
FRIZIONE SEMPLICE <i>SINGLE PLATE CLUTCH</i> <i>MONODISQUE EMBRAYAGE</i> <i>EINSCHLEIBE KUPPLUNG</i> <i>EMBRAGUE MONODISCO</i>	B2
DOPPIA FRIZIONE <i>DOUBLE CLUTCH</i> <i>EMBRAYAGE DOUBLE</i> <i>ZWEIFACHKUPPLUNG</i> <i>EMBRAGUE DOBLE</i>	B3
FRIZIONE E RELATIVO COMANDO <i>CLUTCH AND CONTROL</i> <i>EMBRAYAGE ET RELATIF COMMANDE</i> <i>KUPPLUNG UND ENTSPRECHENDE STEUERUNGEN</i> <i>EMBRAGUE Y MANDOS</i>	B4

A1

INDICE DELLE TAVOLE
INDEX OF TABLES
REPertoire DES PLANCHES
TAFELVERZEICHNIS
INDICE DE FIGURAS

MAGGIO '94

Mod. **MACCHINA** - Mod. **MACHINE** - Mod. **MASCHINE** - Mod. **MAQUINA** **PROGRAM 40-3W**

DENOMINAZIONE <i>DESCRIPTION</i> <i>DESIGNATION</i> <i>BENENNUNG</i> <i>DENOMINACIONES</i>	INDICE MICROFICHE <i>INDEX MICROFICHE</i> <i>REPertoire MICROFICHE</i> <i>TAFEL MICROFICHE</i> <i>INDICE MICROFICHE</i>
COMANDO CAMBIO <i>GEAR BOX SHIFTING MECHANISM</i> <i>COMMANDES CHANGEMENT DE VITESSES</i> <i>WEIGSELGETRIEBE-STUERUNGEN</i> <i>MANDOS CAMBIO</i>	B5
SCATOLA CAMBIO <i>GEAR BOX</i> <i>BOITE DE VITESSES</i> <i>GETRIEBEGEHAUSE</i> <i>CAJA CAMBIO</i>	B6
INGRANAGGI CAMBIO <i>GEARS</i> <i>ENGRENAGES DE LA BOITE DE VITESSES</i> <i>WECHSELGETRIEBE-ZAHNRADER</i> <i>ENGRANAJES CAMBIO</i>	C1 C2 C3
INGRANAGGI SUPER-RIDUTTORE CON FRIZIONE NORMALE <i>GEAR SUPERVARIATOR WITH DOUBLE CLUTCH</i> <i>ENGRENAGES SUPER-VARIEUR AVEC DOUBLE EMBRAYAGE</i> <i>SUPERVARIATOR-ZAHNRADER MIT EINSCHLEIBE KUPPLUNG</i> <i>ENGRANAJES SUPERVARIADOR CON EMBRAGUE MONODISCO</i>	C4
INGRANAGGI SUPER-RIDUTTORE CON DOPPIA FRIZIONE <i>GEAR SUPERVARIATOR WITH DOUBLE CLUTCH</i> <i>ENGRENAGES SUPER-VARIEUR AVEC DOUBLE EMBRAYAGE</i> <i>SUPERVARIATOR-ZAHNRADER MIT ZWEIFACHKUPPLUNG</i> <i>ENGRANAJES SUPERVARIADOR CON EMBRAGUE DOUBLE</i>	C5
SEMIASSI ANTERIORI E DIFFERENZIALE <i>FRONT AXLE SHAFTS AND DIFFERENTIAL</i> <i>ARBRES AVANT ET DIFFERENTIEL</i> <i>VORDERACHSWELLEN UND DIFFERENTIAL</i> <i>PALIERES DELANTERO Y DIFFERENCIAL</i>	C6 C7
SEMIASSI POSTERIORI E DIFFERENZIALE <i>REAR AXLE SHAFTS AND DIFFERENTIAL</i> <i>ARBRES ARRIERE ET DIFFERENTIEL</i> <i>HINTERACHSWELLEN UND DIFFERENTIAL</i> <i>PALIERES POSTERIOR Y DIFFERENCIAL</i>	C8 C9
COMANDO BLOCCAGGIO E ACCELERATORE <i>LOCK CONTROL AND ACCELERATOR</i> <i>COMMANDE BLOCAGE ET ACCELERATEUR</i> <i>STEUERUNG FUR SPERRVORRICHTUNG UND GASHBEL</i> <i>MANDO BLOQUEO Y ACELERADOR</i>	D1

A2

Mod. MACCHINA - Mod. MACHINE - Mod. MASCHINE - Mod. MAQUINA PROGRAM 40-3W

DENOMINAZIONE <i>DESCRIPTION</i> <i>DESIGNATION</i> <i>BENENNUNG</i> <i>DENOMINACIONES</i>	INDICE MICROFICHE <i>INDEX MICROFICHE</i> <i>REPertoire MICROFICHE</i> <i>TAFEL MICROFICHE</i> <i>INDICE MICROFICHE</i>
PRESA DI POTENZA ANTERIORE <i>FRONT POWER TAKE-OFF</i> <i>PRISE DE FORCE AVANT</i> <i>VORDERE ZAPFWELLE</i> <i>TOMA DE FUERZA DELANTERA</i>	D2
FRENI E RELATIVI COMANDI <i>BRAKES AND CONTROLS</i> <i>FREINS ET RELATIF COMMANDES</i> <i>BREMSEN UND STEUERUNGEN</i> <i>FRENOS Y MANDOS</i>	D3
ATTACCO A TRE PUNTI CON PORTATTREZZI ANTERIORE <i>THREE POINT HITCH LINKAGE WITH FRONT LIFTER</i> <i>ATTELAGE A TROIS POINTS AVEC RELEVAGE AVANT</i> <i>DREIPUNKT ANSCHLUSS MIT VORDEREN KRAFTHEBER</i> <i>ENGANCHE EN 3 PUNTOS CON ELEVADOR DELANTERO</i>	D4
ATTACCO A TRE PUNTI - PORTATTREZZI POSTERIORE <i>THREE POINTS LINKAGE WITH REAR LIFTER</i> <i>ATTELAGE A TROIS POINTS AVEC RELEVAGE ARRIERE</i> <i>DREIPUNKT ANSCHLUSS MIT HINTERE KRAFTHEBER</i> <i>ENGANCHE EN 3 PUNTOS CON ELEVADOR POSTERIOR</i>	D5
IMPIANTO ELETTRICO <i>ELECTRICAL SYSTEM</i> <i>INSTALLACION ELECTRIQUE</i> <i>ELEKTRISCHE ANLAGE</i> <i>INSTALLACION ELECTRICA</i>	D6 D7
RUOTE <i>WHEELS</i> <i>ROUES</i> <i>RADER</i> <i>RUEDAS</i>	D8
IMPIANTO IDRAULICO-SOLLEVATORE NORMALE CON PORTATTREZZI ANTERIORE <i>HYDRAULIC SYSTEM-STANDARD LIFTER WITH FRONT LIFTER</i> <i>SYSTEME HYDRAULIQUE-DISTRIBUTEUR NORMALE AVEC RELEVAGE AVANT</i> <i>HYDRAULIKANLAGEN-VERTEILER STANDARD MIT VORDEREN KRAFTHEBER</i> <i>SISTEMA HIDRAULICO DEL ELEVADOR NORMAL CON ELEVADOR DELANTERO</i>	E1
FILTRO <i>FILTER</i> <i>FILTRE</i> <i>OELFILTER</i> <i>FILTRO</i>	E2

INDICE DELLE TAVOLE
INDEX OF TABLES
REPertoire DES PLANCHES
TAFELVERZEICHNIS
INDICE DE FIGURAS

MAGGIO '94

Mod. MACCHINA - Mod. MACHINE - Mod. MASCHINE - Mod. MAQUINA PROGRAM 40-3W

DENOMINAZIONE <i>DESCRIPTION</i> DESIGNATION <i>BENENNUNG</i> DENOMINACIONES	INDICE MICROFICHE <i>INDEX MICROFICHE</i> REPertoire MICROFICHE <i>TAFEL MICROFICHE</i> INDICE MICROFICHE
POMPA <i>PUMP</i> POMPE <i>PUMPE</i> BOMBA	E3
DISTRIBUTORE <i>DISTRIBUTOR</i> DISTRIBUTEUR <i>VERTEILER</i> DISTRIBUDOR	E4
COLLEGAMENTI IDRAULICI SCATOLA CAMBIO E DEVIATORE <i>HYDRAULIC CONNECTIONS FOR GEARBOX</i> CONNEXIONS HYDRAULIQUES BOITE DE VITESSES <i>HYDRAULISCHE ANSCHLUSSE SCHALTGETRIEBE</i> CONEXIONES HYDRAULICAS CAJA DEL CAMBIO	F1
IDROGUIDA <i>HYDRAULIC STEERING</i> HIDRO-PILOTE <i>HYDROFUEHRUNG</i> CONJUNTO VALVULA DE DIRECCION HIDRAULICA	F2
MARTINETTO DELLO STERZO <i>STEERING JACK</i> VERIN DE VANNE HYDRAULIQUE <i>LENKZYLINDER</i> GATO DE LA DIRECCION	F3
MARTINETTO SOLLEVATORE ANTERIORE <i>FRONT POWER LIFT JACK</i> VERIN DE RELEVAGE AVANT <i>ZYLINDER DES VORDEREN KRAFTHEBERS</i> GATO DEL ELEVADOR DELANTERO	F4
MARTINETTO SOLLEVATORE POSTERIORE <i>REAR POWER LIFT JACK</i> VERIN DE RELEVAGE ARRIERE <i>ZYLINDER DES HINTERE KRAFTHEBERS</i> GATO DEL ELEVADOR POSTERIOR	F5
SOLLEVATORE A POSIZIONE E SFORZO CONTROLLATO <i>LIFTER PROVIDED WITH AUTOMATIC DEPTH CONTROL</i> DISTRIBUTEUR AVEC REGLAGE AUTOMATIQUE DE LA PROFONDEUR AINSI QUE DE L'EFFORT DE TRAVAIL <i>AUTOMATISCHER E INSTELLUNG DER ARBEITSTIEFE UND KRAFT</i> ELEVADOR EN POSICION Y ESFUERZO CONTROLADO	F6 F7 F8 F9 F10

A4

INDICE DELLE TAVOLE
INDEX OF TABLES
REPertoire DES PLANCHES
TAFELVERZEICHNIS
INDICE DE FIGURAS

MAGGIO '94

Mod. **MACCHINA** - Mod. **MACHINE** - Mod. **MASCHINE** - Mod. **MAQUINA** **PROGRAM 40-3W**

DENOMINAZIONE <i>DESCRIPTION</i> <i>DESIGNATION</i> <i>BENENNUNG</i> <i>DENOMINACIONES</i>	INDICE MICROFICHE <i>INDEX MICROFICHE</i> <i>REPertoire MICROFICHE</i> <i>TAFEL MICROFICHE</i> <i>INDICE MICROFICHE</i>
BRACCI PER SOLLEVATORE POSTERIORE <i>LIFTING ARMS, REAR HYDRAULIC HITCH</i> <i>BRAS POUR RELEVAGE ARRIERE</i> <i>ARME FUR HINTERE KRAFTHEBER</i> <i>BRAZOS DEL ELEVADOR POSTERIOR</i>	F11
ACCESSORI <i>ACCESSOIRES</i> <i>ACCESSOIRES</i> <i>ZUBEHOR</i> <i>ACCESORIOS</i>	G1

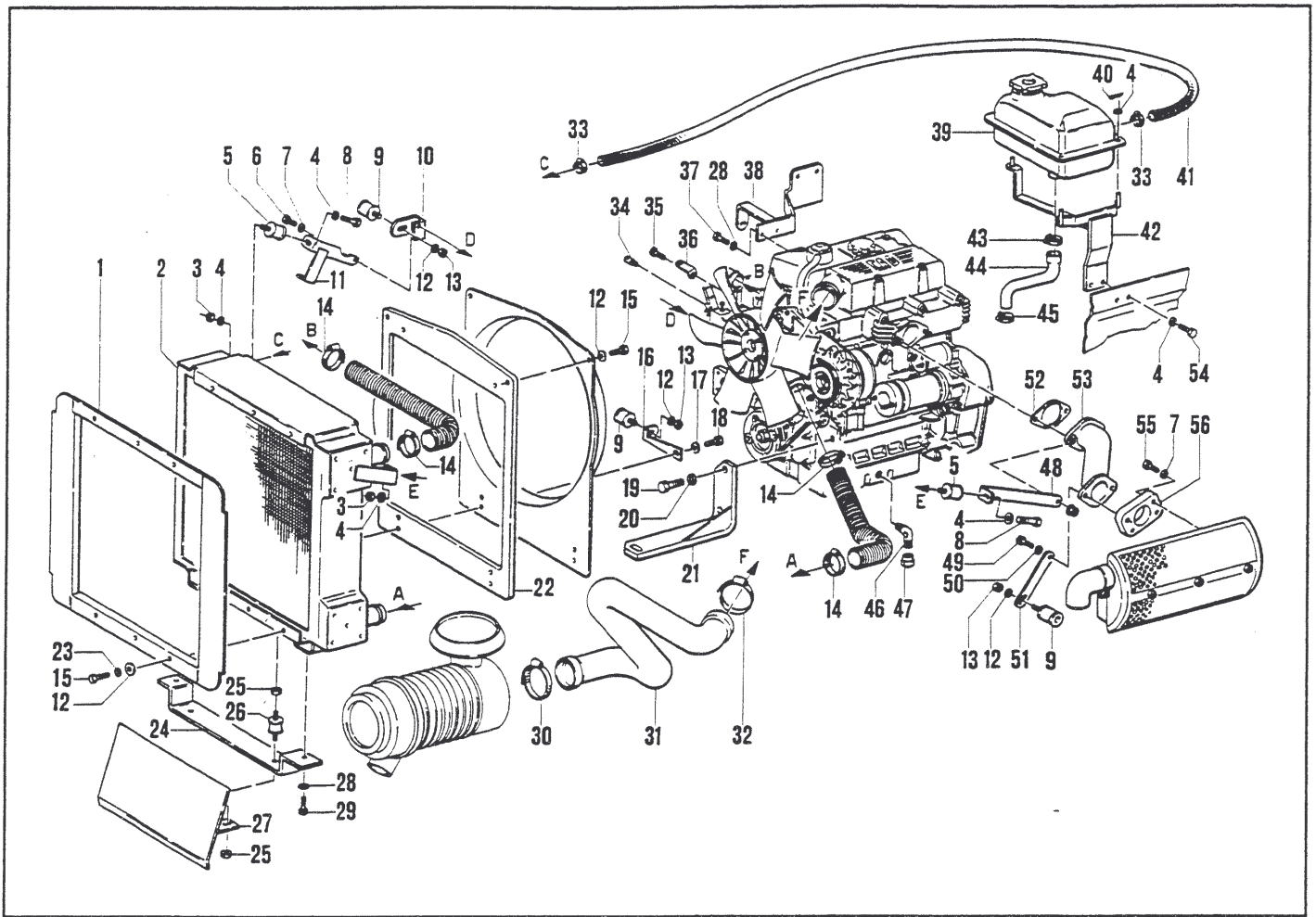

MOTORE - ENGINE - MOTORS - MOTOR - MOTOR

PROGRAM 40-3W

No. pezzo No. piece No. pièce No. Bild No. pieza	No. di ordinazione Part. No. No. de commande Bestell. - Nr. No. de pedido	No. pezzo No. piece No. pièce No. Bild No. pieza	No. di ordinazione Part. No. No. de commande Bestell. - Nr. No. de pedido	No. pezzo No. piece No. pièce No. Bild No. pieza	No. di ordinazione Part. No. No. de commande Bestell. - Nr. No. de pedido
1	15.0036.685	21	15.0036.714 (SX)	40	85.1355.010
2	15.0036.710/1	21/1	15.0036.713 (DX)	41	25.6212.100
3	81.4581.000	22	15.0036.712	42	15.0036.724/1
4	84.3685.000	23	84.3570.000	43	81.7519.000
5	84.9291.000	24	15.0036.741/1	44	15.0028.184/1
6	86.2534.000	25	81.4644.000	45	81.7514.000
7	84.3643.060	26	84.9211.000	46	84.0564.200
8	86.2474.010	27	15.0036.700	47	85.2561.000
9	48.2252.000	28	84.3755.000	48	15.0036.703
10	15.0036.707	29	86.3149.000	49	86.2741.000
11	15.0036.740	30	81.7550.000	50	84.3643.000
12	84.3605.010	31	15.0036.725/3	51	15.0036.702/2
13	81.4546.000	32	81.7568.100	52	82.4812.000
14	81.7535.000	33	81.7512.000	53	15.0036.705/1
15	3.1111.091	34	15.0036.733	54	3.1112.150
16	15.0036.704/1	35	3.1152.057	55	86.2694.000
17	84.3619.000	36	15.0036.738/1	56	15.0036.701
18	3.1111.093	37	86.3254.000		
19	84.4342.100	38	15.0036.694/1		
20	84.4030.000	39	84.9500.100		

SEGNALAZIONI DI VALIDITÀ
 USAGE CODE
 SIGNALISATIONS DE VALIDITE
 GÜLTIGKEITSVERMERK
 INDICACIONES DE VALIDEZ

A6

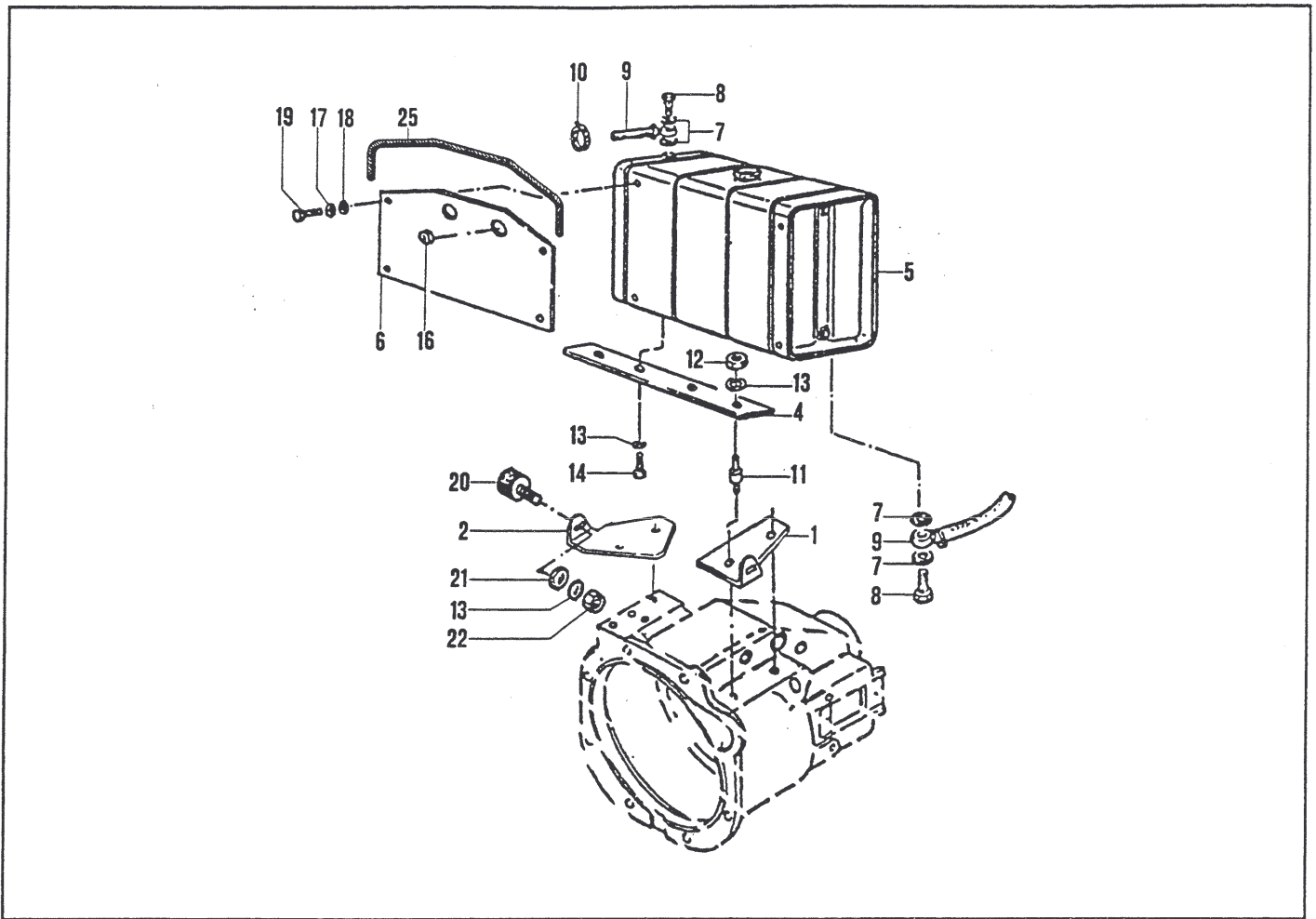

MOTORE - ENGINE - MOTORS - MOTOR - MOTOR

PROGRAM 40-3W

No. pezzo No. pièce No. Bild No. pieza	No. di ordinazione Part. No. No. de commande Bestell. - Nr. No. de pedido	No. pezzo No. pièce No. Bild No. pieza	No. di ordinazione Part. No. No. de commande Bestell. - Nr. No. de pedido	No. pezzo No. pièce No. Bild No. pieza	No. di ordinazione Part. No. No. de commande Bestell. - Nr. No. de pedido
1	15.0036.695	25	25.6808.000		
2	15.0036.696				
4	15.0036.499				
5	84.9500.000				
6	15.0036.476				
7	84.3843.000				
8	84.3103.000				
9	15.0028.140				
10	81.7505.010				
11	84.9210.050				
12	81.4569.000				
13	84.3643.060				
14	86.2488.000				
16	11.0029.939				
17	84.3570.000				
18	84.3605.010				
19	86.2097.010				
20	48.2252.000				
21	84.3619.000				
22	81.4546.000				

SEGNALAZIONI DI VALIDITÀ
 USAGE CODE
 SIGNALISATIONS DE VALIDITE
 GULTIGKEITSVERMERK
 INDICACIONES DE VALIDEZ



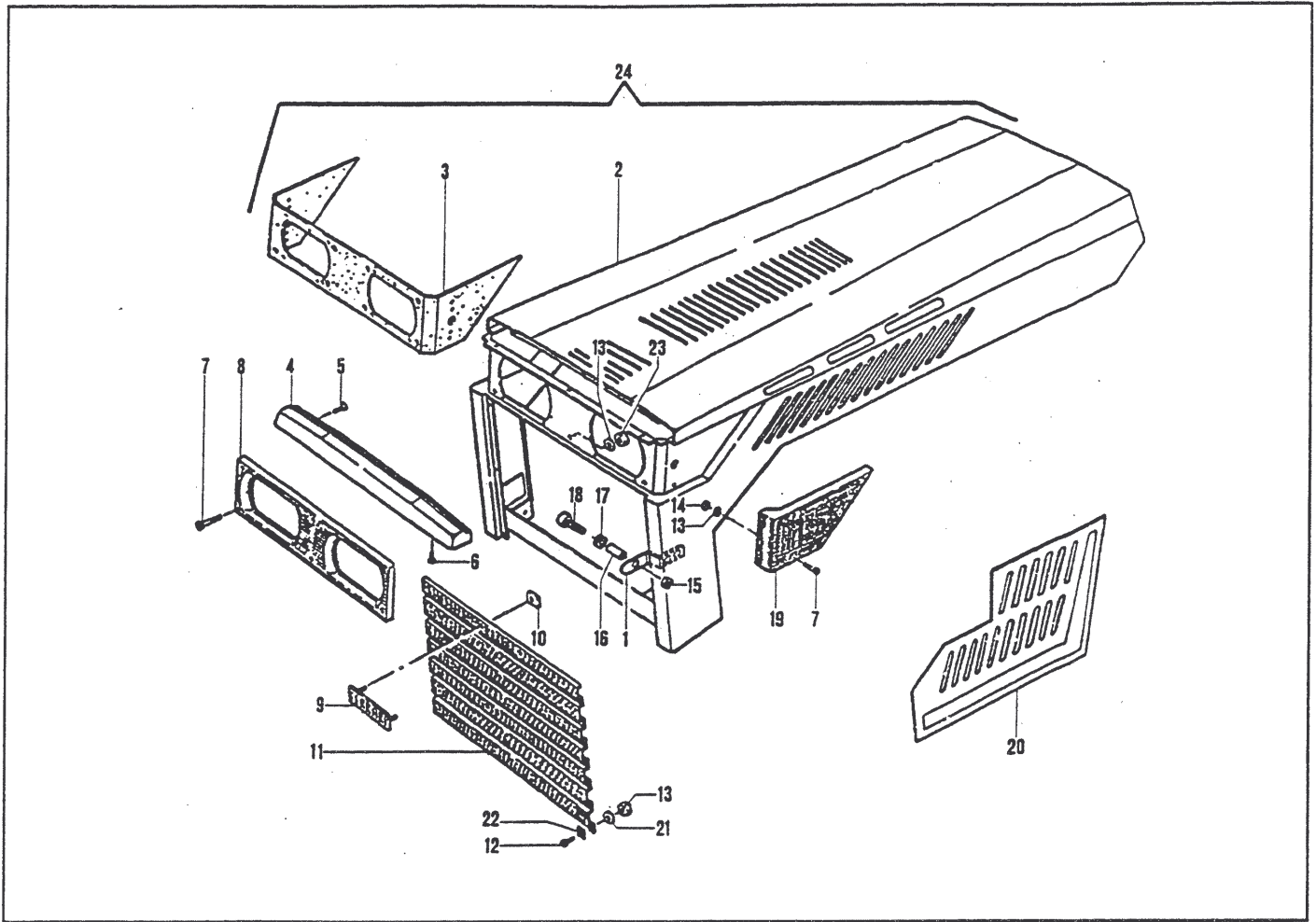

CARROZZERIA - BODY - CARROSSERIE - KARROSSERIE -
CARROCERIA

PROGRAM 40-3W

No. pezzo No. pièce No. pièce No. Bild No. pieza	No. di ordinazione Part. No. No. de commande Bestell. - Nr. No. de pedido	No. pezzo No. pièce No. pièce No. Bild No. pieza	No. di ordinazione Part. No. No. de commande Bestell. - Nr. No. de pedido	No. pezzo No. pièce No. pièce No. Bild No. pieza	No. di ordinazione Part. No. No. de commande Bestell. - Nr. No. de pedido
1	15.0036.445	20	15.0036.516 (DX)		
2	15.0036.486	—	15.0036.718 (SX)		
3	19.0032.910	21	84.3524.000		
4	86.1807.000	22	84.4700.000		
5	19.0032.256	23	81.4517.010		
6	86.1820.000	24	15.0036.528		
7	86.1894.050				
8	19.0032.909				
9	48.2255.010				
10	81.7270.000				
11	19.0032.338				
12	80.8836.000				
13	84.3522.010				
14	81.4517.010				
15	81.4644.000				
16	49.2274.000				
17	15.0036.272				
18	86.3451.010				
19	19.0033.902 (DX)				
—	19.0033.903 (SX)				

SEGNALAZIONI DI VALIDITÀ
USAGE CODE
SIGNALISATIONS DE VALIDITE
GULTIGKEITSVERMERK
INDICACIONES DE VALIDEZ

A8

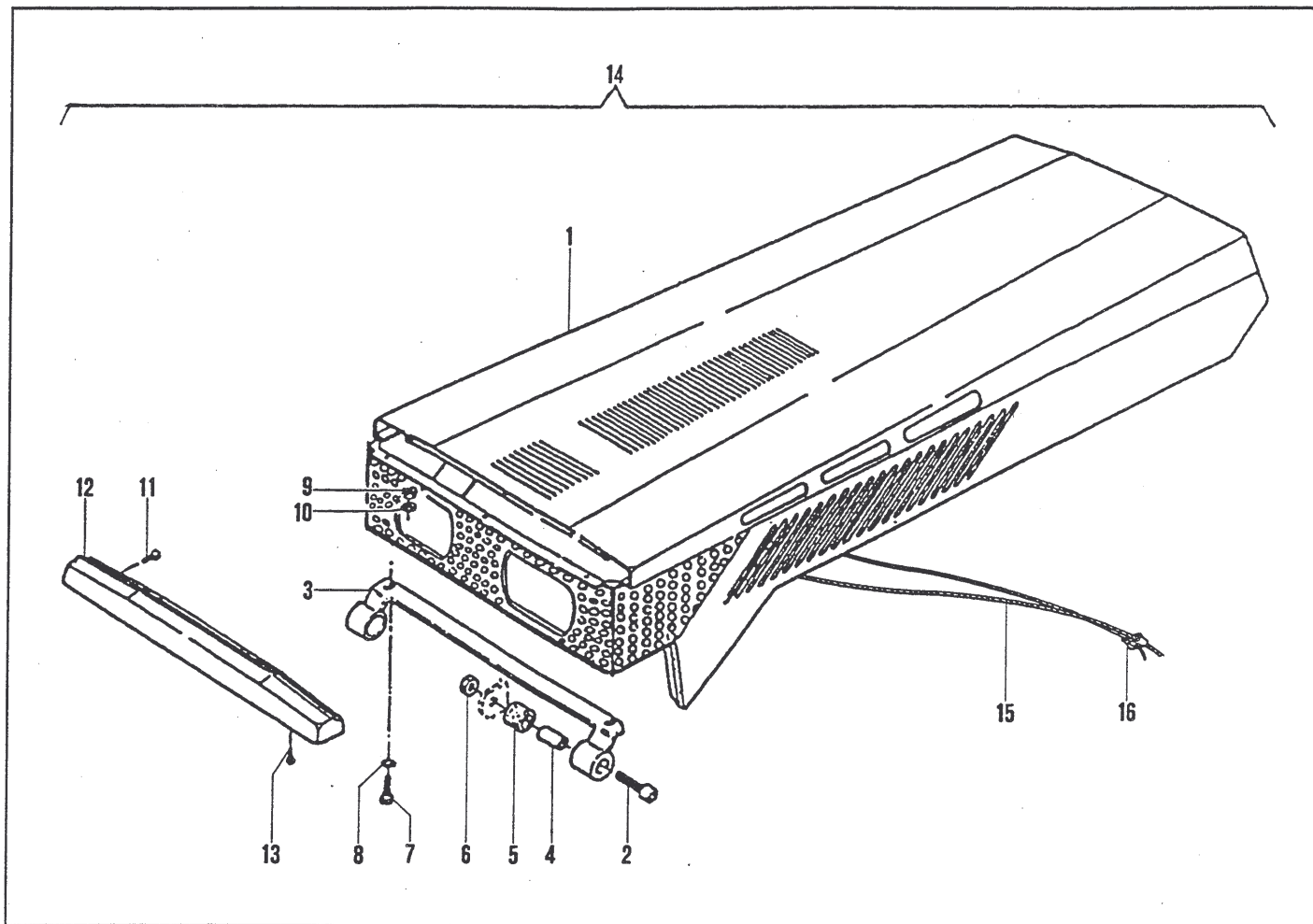

CARROZZERIA - BODY - CARROSSERIE - KARROSSERIE -
CARROCERIA

PROGRAM 40-3W

No. pezzo No. piece No. pièce No. Bild No. pieza	No. di ordinazione Part. No. No. de commande Bestell. - Nr. No. de pedido	No. pezzo No. piece No. pièce No. Bild No. pieza	No. di ordinazione Part. No. No. de commande Bestell. - Nr. No. de pedido	No. pezzo No. piece No. pièce No. Bild No. pieza	No. di ordinazione Part. No. No. de commande Bestell. - Nr. No. de pedido
1	15.0036.487				
2	86.3451.050				
3	15.0036.533				
4	15.0036.272				
5	49.2274.000				
6	81.4644.000				
7	86.2555.000				
8	84.3685.000				
9	81.4581.000				
10	84.3643.060				
11	86.1807.000				
12	19.0032.256				
13	86.1820.000				
14	15.0036.529				
15	25.2929.002				
16	85.9070.000				

SEGNALAZIONI DI VALIDITÀ
USAGE CODE
SIGNALISATIONS DE VALIDITE
GULTIGKEITSVERMERK
INDICACIONES DE VALIDEZ

A9

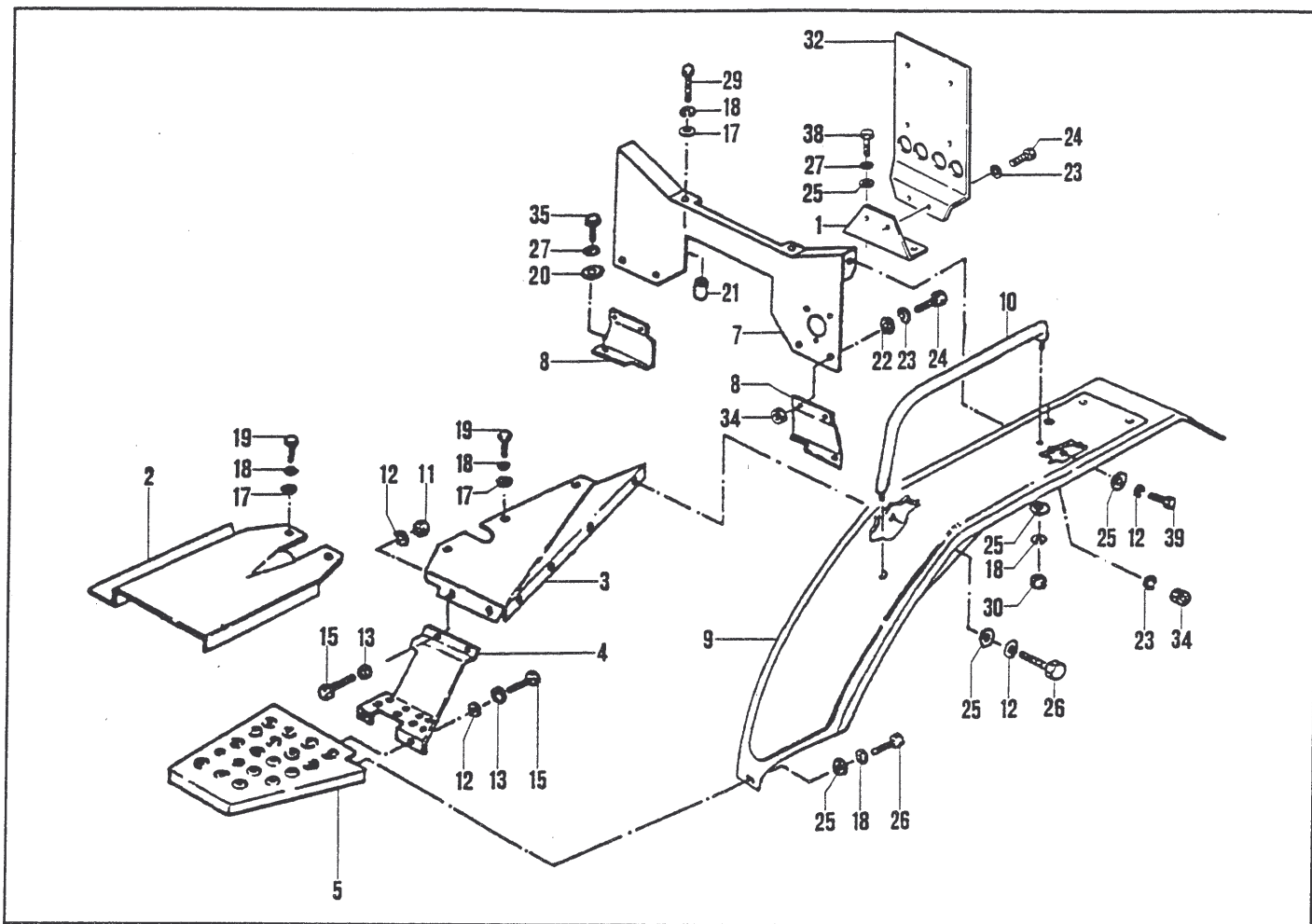

CARROZZERIA - BODY - CARROSSERIE - KARROSSERIE -
CARROCERIA

PROGRAM 40-3W

No. pezzo No. pièce No. pièce No. Bild No. pieza	No. di ordinazione Part. No. No. de commande Bestell. - Nr. No. de pedido	No. pezzo No. pièce No. pièce No. Bild No. pieza	No. di ordinazione Part. No. No. de commande Bestell. - Nr. No. de pedido	No. pezzo No. pièce No. pièce No. Bild No. pieza	No. di ordinazione Part. No. No. de commande Bestell. - Nr. No. de pedido
1	19.0035.232	19	86.3359.000		
2	15.0036.296	21	84.3825.060		
3	15.0036.301 (SX)	22	84.3605.010		
3/1	15.0036.300 (DX)	23	84.3570.000		
4	15.0036.353 (SX)	24	86.2097.010		
4/1	15.0036.354 (DX)	25	84.3807.000		
5	15.0036.349 (SX)	26	86.3206.000		
5/1	15.0036.350 (DX)	27	84.3843.060		
7	15.0036.299	28	86.3879.000		
8	15.0036.302 (SX)	29	86.3463.000		
8/1	15.0036.303 (DX)	30	81.4644.000		
9	15.0036.304 (SX)	32	15.0036.586		
9/1	15.0036.305 (DX)	33	86.2160.000		
10	15.0036.297	34	81.4546.000		
11	81.4581.000	35	86.3683.000		
12	84.3643.060	37	15.0036.414		
13	84.3685.000	38	86.3703.000		
15	86.2555.000	39	86.3254.000		
17	84.3807.000				
18	84.3755.000				

SEGNALAZIONI DI VALIDITÀ
USAGE CODE
SIGNALISATIONS DE VALIDITE
GULTIGKEITSVERMERK
INDICACIONES DE VALIDEZ

A10

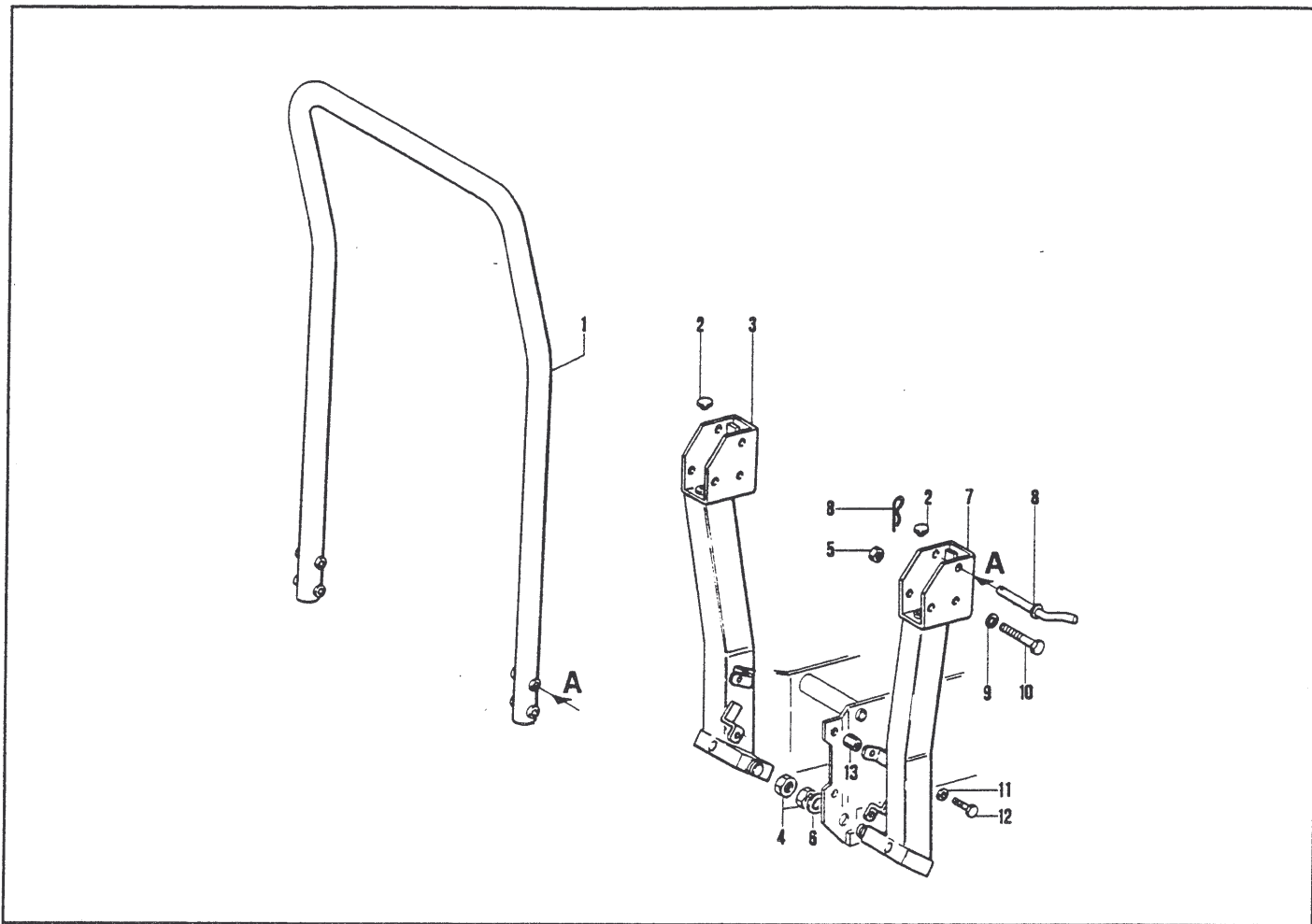

CARROZZERIA - BODY - CARROSSERIE - KARROSSERIE - CARROCERIA

PROGRAM 40-3W

No. pezzo No. pièce No. pièce No. Bild No. pieza	No. di ordinazione Part. No. No. de commande Bestell. - Nr. No. de pedido	No. pezzo No. pièce No. pièce No. Bild No. pieza	No. di ordinazione Part. No. No. de commande Bestell. - Nr. No. de pedido	No. pezzo No. pièce No. pièce No. Bild No. pieza	No. di ordinazione Part. No. No. de commande Bestell. - Nr. No. de pedido
1	15.0036.636				
2	82.2537.050				
3	15.0036.659/2 (DX)				
4	81.4857.000				
5	81.4765.000				
6	84.4317.000				
7	15.0036.658/2 (SX)				
8	15.0036.644/2				
9	84.3993.000				
10	86.4332.070				
11	84.3901.050				
12	86.4183.000				
13	86.4183.000				

SEGNALAZIONI DI VALIDITÀ
 USAGE CODE
 SIGNALISATIONS DE VALIDITE
 GÜLTIGKEITSVERMERK
 INDICACIONES DE VALIDEZ

A11

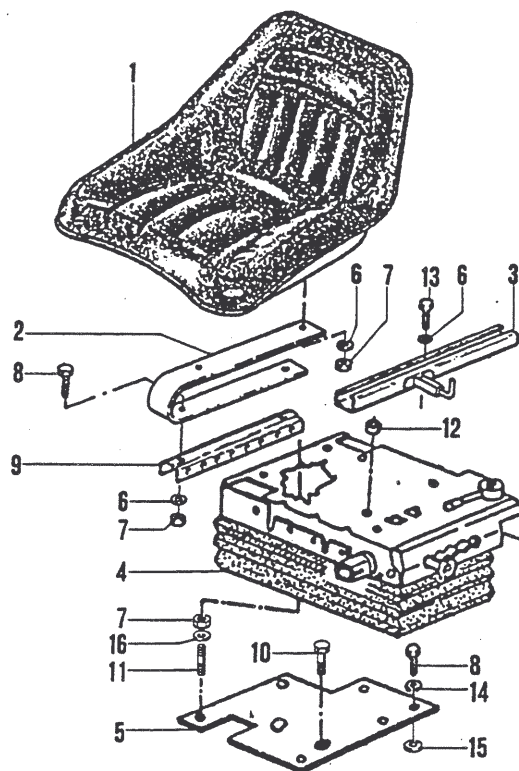

CARROZZERIA - BODY - CARROSSERIE - KARROSSERIE -
CARROCERIA

PROGRAM 40-3W

No. pezzo No. pièce No. pièce No. Bild No. pieza	No. di ordinazione Part. No. No. de commande Bestell. - Nr. No. de pedido	No. pezzo No. pièce No. pièce No. Bild No. pieza	No. di ordinazione Part. No. No. de commande Bestell. - Nr. No. de pedido	No. pezzo No. pièce No. pièce No. Bild No. pieza	No. di ordinazione Part. No. No. de commande Bestell. - Nr. No. de pedido
1	15.0036.215				
2	15.0036.123 ▲				
3	15.0036.221 △ *				
—	15.0036.217				
—	15.0036.218				
4	15.0036.219 △ *				
5	15.0036.344				
6	84.3643.060				
7	81.4581.000				
8	86.2555.000				
9	15.0035.476 ▲				
10	86.2549.000				
11	83.8084.050 △ *				
12	84.3696.000				
13	86.2474.010				
14	84.3643.060				
15	84.3813.000				
16	84.3708.000				

SEGNALAZIONI DI VALIDITÀ
USAGE CODE
SIGNALISATIONS DE VALIDITE
GÜLTIGKEITSVERMERK
INDICACIONES DE VALIDEZ

▲ Molleggio normale
Standard springs
Siege avec ressorts normal

△ Molleggio tipo "BOSTROM"
Adjustable double springs
Siege mode "BOSTROM"

* A richiesta
On request
Sur demande

A12

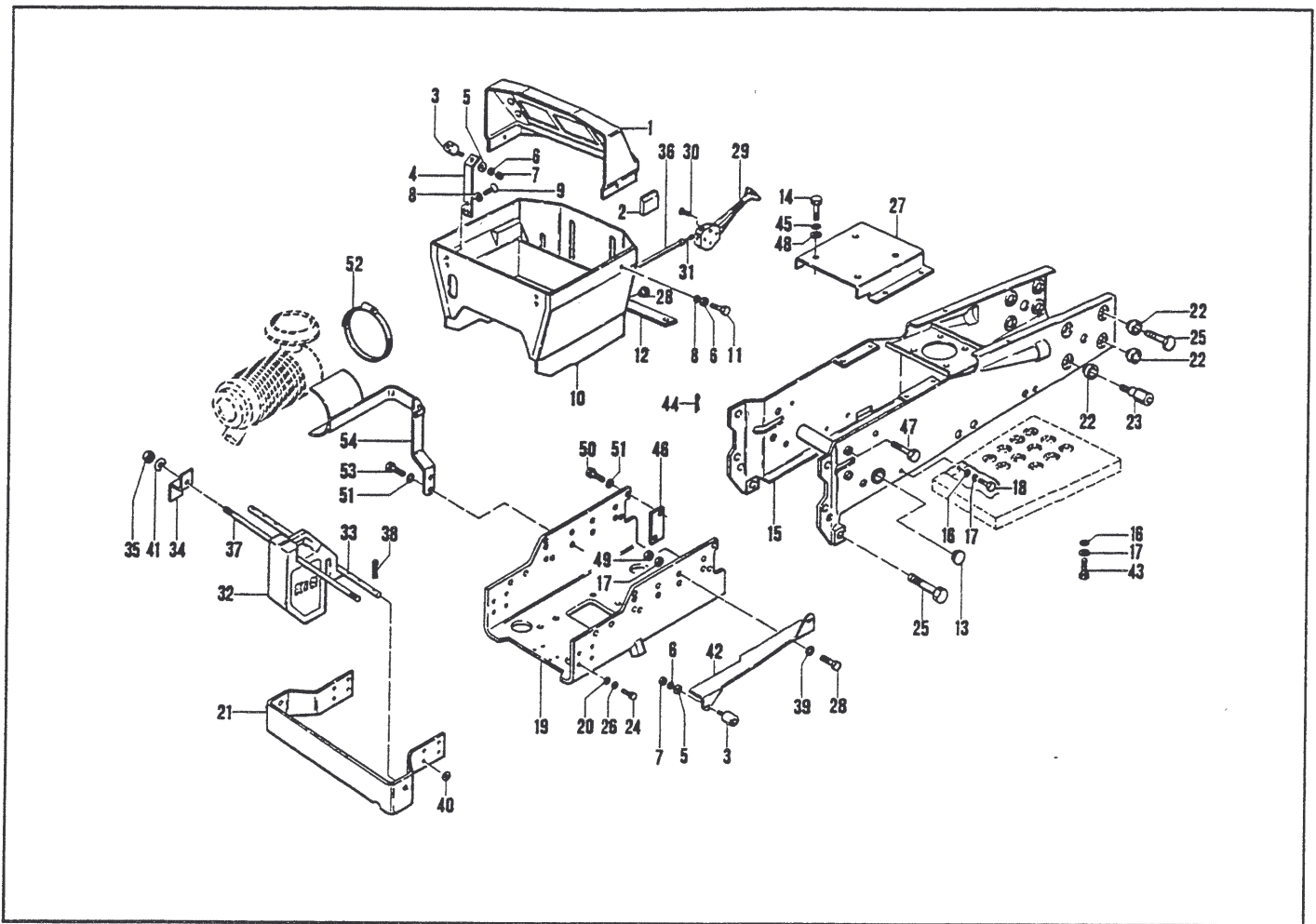

TELAIO - CHASSIS - CHASSIS - RAHMEN - BASTIDOR

PROGRAM 40-3W

No. pezzo No. piece No. pièce No. Bild No. pieza	No. di ordinazione Part. No. No. de commande Bestell. - Nr. No. de pedido	No. pezzo No. piece No. pièce No. Bild No. pieza	No. di ordinazione Part. No. No. de commande Bestell. - Nr. No. de pedido	No. pezzo No. piece No. pièce No. Bild No. pieza	No. di ordinazione Part. No. No. de commande Bestell. - Nr. No. de pedido
1	15.0036.129	21	15.0036.497	41	84.3807.000 *
2	19.0032.252	22	84.4034.000	42	15.0036.696
3	48.2252.000	23	86.4182.000	43	86.3740.000
4	15.0036.179	24	86.3254.000	44	81.0625.000
5	84.3619.000	25	86.4181.000	45	84.3643.060
6	84.3570.000	26	84.3570.000	46	15.0036.584/1
7	81.4545.000	27	15.0036.186	47	86.4181.000
8	84.3685.000	28	86.3740.000	48	84.3708.000
9	82.2670.000	29	82.8029.070	49	81.4706.050
10	15.0036.336	30	86.2148.000	50	86.3925.000
11	86.2097.010	31	85.6152.000	51	84.3859.050
12	15.0036.195	32	15.0051.050 *	52	81.7606.000
13	85.2652.000	33	15.0051.100 *	53	86.3869.050
14	86.2555.000	34	15.0051.145 *	54	15.0036.691
15	15.0036.424	35	81.4642.000 *		
16	84.3901.050	36	85.7004.000		
17	84.3843.060	37	83.8920.110 *		
18	86.3869.000	38	85.1486.000 *		
19	15.0036.614	39	84.3859.050		
20	84.3807.000	40	84.3755.000		

SEGNALAZIONI DI VALIDITÀ
USAGE CODE
SIGNALISATIONS DE VALIDITE
GULTIGKEITSVERMERK
INDICACIONES DE VALIDEZ

* A richiesta
* On request
* Sur demande

A13

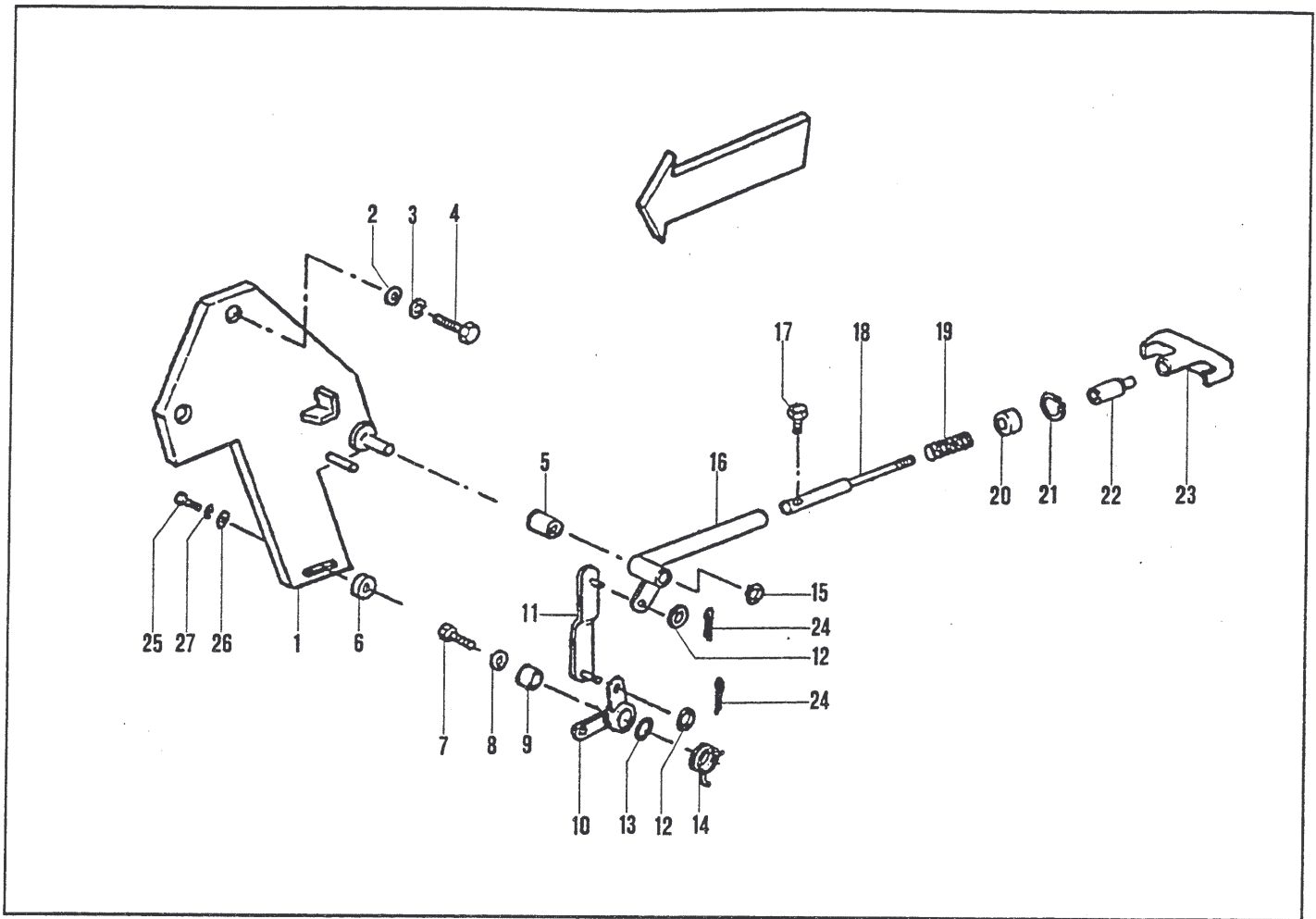

TELAIO - CHASSIS - CHASSIS - RAHMEN - BASTIDOR

PROGRAM 40-3W

No. pezzo No. pièce No. pièce No. Bild No. pieza	No. di ordinazione Part. No. No. de commande Bestell. - Nr. No. de pedido	No. pezzo No. pièce No. pièce No. Bild No. pieza	No. di ordinazione Part. No. No. de commande Bestell. - Nr. No. de pedido	No. pezzo No. pièce No. pièce No. Bild No. pieza	No. di ordinazione Part. No. No. de commande Bestell. - Nr. No. de pedido
1	15.0036.341	21	80.1128.000		
2	84.3685.000	22	15.0036.364		
3	84.3643.060	23	83.7554.000		
4	86.2555.000	24	81.0505.000		
5	80.4051.000	25	86.3493.000		
6	84.3825.050	26	84.3807.000		
7	15.0036.119	27	84.3755.000		
8	84.3993.000				
9	80.4052.000				
10	15.0036.343				
11	15.0036.342				
12	84.3685.000				
13	84.3813.000				
14	83.1323.000				
15	80.1094.000				
16	15.0036.340				
17	86.2601.000				
18	15.0036.363				
19	83.1146.000				
20	84.3809.020				

SEGNALAZIONI DI VALIDITÀ
 USAGE CODE
 SIGNALISATIONS DE VALIDITE
 GULTIGKEITSVERMERK
 INDICACIONES DE VALIDEZ

A14

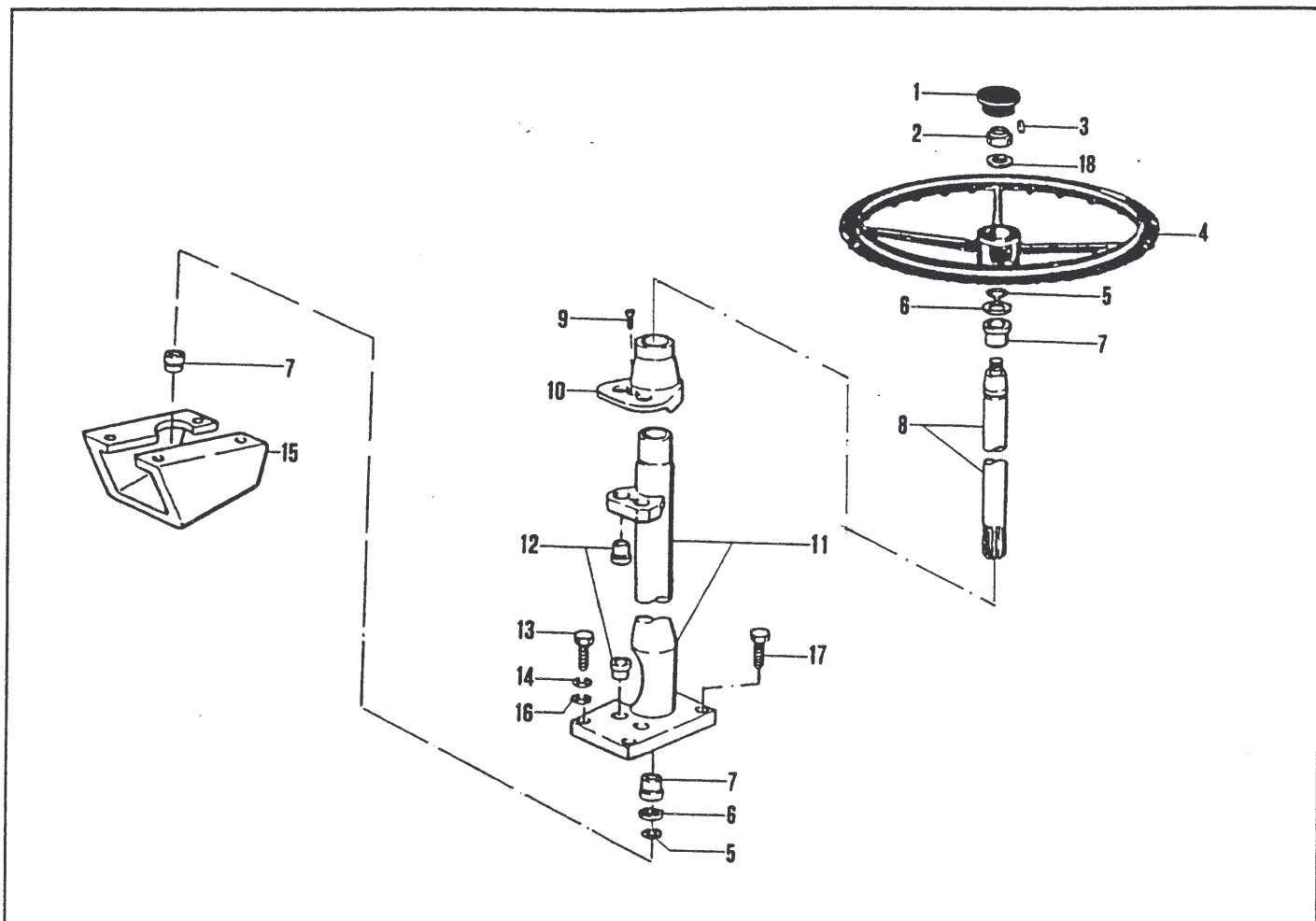

STERZO - STEERING - DIRECTION - LENKUNG - DIRECCION

PROGRAM 40-3W

No. pezzo No. pièce No. pièce No. Bild No. pieza	No. di ordinazione Part. No. No. de commande Bestell. - Nr. No. de pedido	No. pezzo No. pièce No. pièce No. Bild No. pieza	No. di ordinazione Part. No. No. de commande Bestell. - Nr. No. de pedido	No. pezzo No. pièce No. pièce No. Bild No. pieza	No. di ordinazione Part. No. No. de commande Bestell. - Nr. No. de pedido
1	86.5024.020				
2	81.4790.010				
3	80.6480.050				
4	86.5024.010				
5	80.1185.000				
6	15.0030.218				
7	80.4421.000				
8	15.0030.275				
9	86.2212.000				
10	15.0030.269				
11	15.0030.274				
12	80.4079.000				
13	86.3359.010				
14	84.3755.000				
15	15.0030.272				
16	84.3807.000				
17	86.3276.000				
18	84.4065.010				

SEGNALAZIONI DI VALIDITÀ
 USAGE CODE
 SIGNALISATIONS DE VALIDITE
 GULTIGKEITSVERMERK
 INDICACIONES DE VALIDEZ

B1

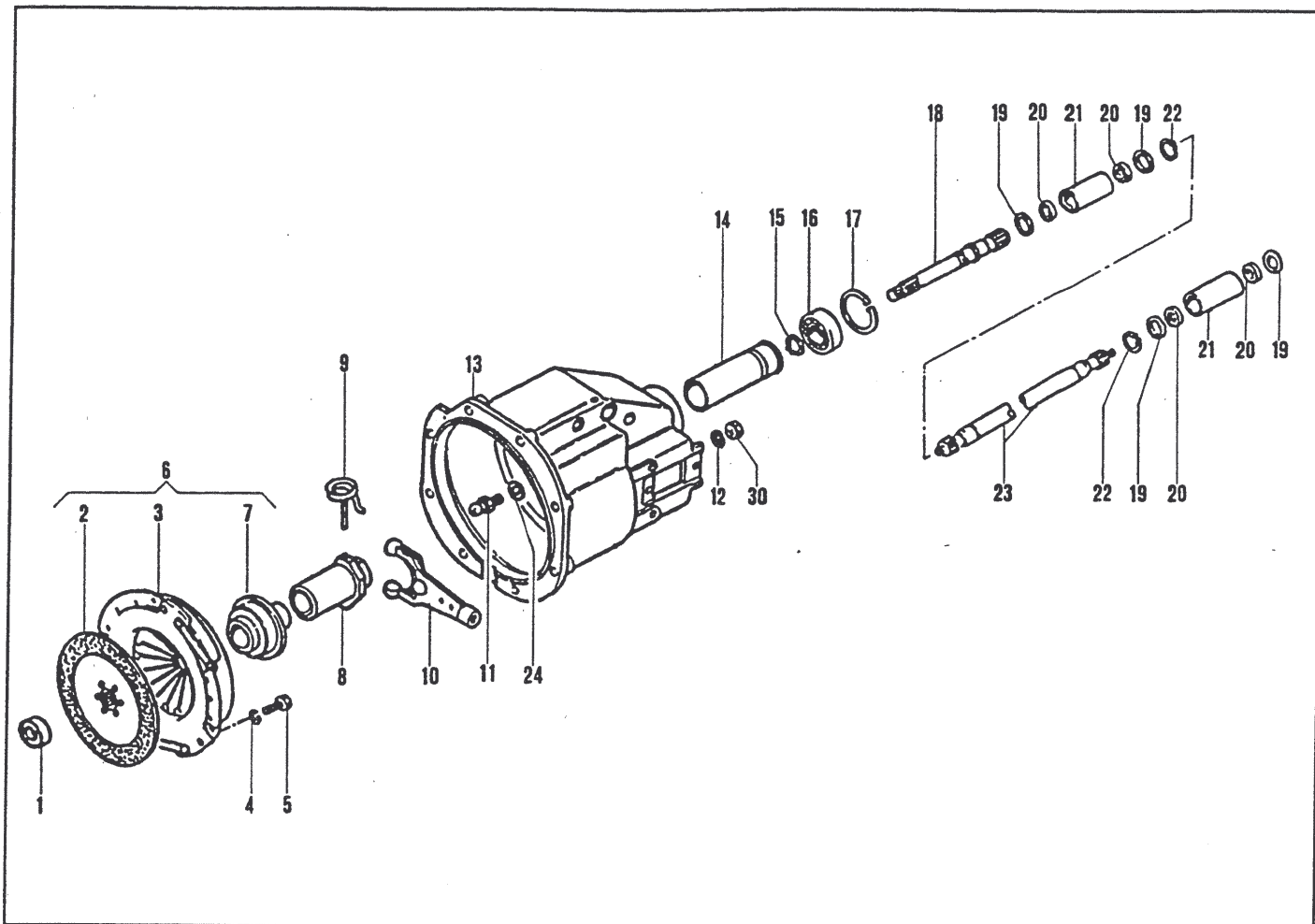

**FRIZIONE SEMPLICE - SINGLE PLATE CLUTCH - MONODISQUE
 EMBRAYAGE - EINSCHLEIBE KUPPLUNG - EMBRAGUE MONODISCO**

PROGRAM 40-3W

No. pezzo No. pièce No. pièce No. Bild No. pieza	No. di ordinazione Part. No. No. de commande Bestell. - Nr. No. de pedido	No. pezzo No. pièce No. pièce No. Bild No. pieza	No. di ordinazione Part. No. No. de commande Bestell. - Nr. No. de pedido	No. pezzo No. pièce No. pièce No. Bild No. pieza	No. di ordinazione Part. No. No. de commande Bestell. - Nr. No. de pedido
1	81.2562.050	21	15.0006.166		
2	81.9160.020	22	80.1160.000		
3	81.9160.010	23	15.0006.254 ○		
4	84.3570.000	—	15.0006.260 ●		
5	86.2097.010	24	84.3815.010		
6	81.9160.001				
7	81.9160.031				
8	15.0016.115				
9	81.9180.080				
10	15.0016.108				
11	15.0016.110				
12	84.3755.000				
13	15.0016.057				
14	15.0016.111				
15	80.1185.000				
16	81.2726.000				
17	80.1400.000				
18	15.0016.114				
19	84.4283.050				
20	80.2087.000				

SEGNALAZIONI DI VALIDITÀ
 USAGE CODE
 SIGNALISATIONS DE VALIDITE
 GULTIGKEITSVERMERK
 INDICACIONES DE VALIDEZ

○ Con superriduttore
 With gear splitter
 Avec supervariator

● Senza superriduttore
 Without gear splitter
 Sans supervariator

B2

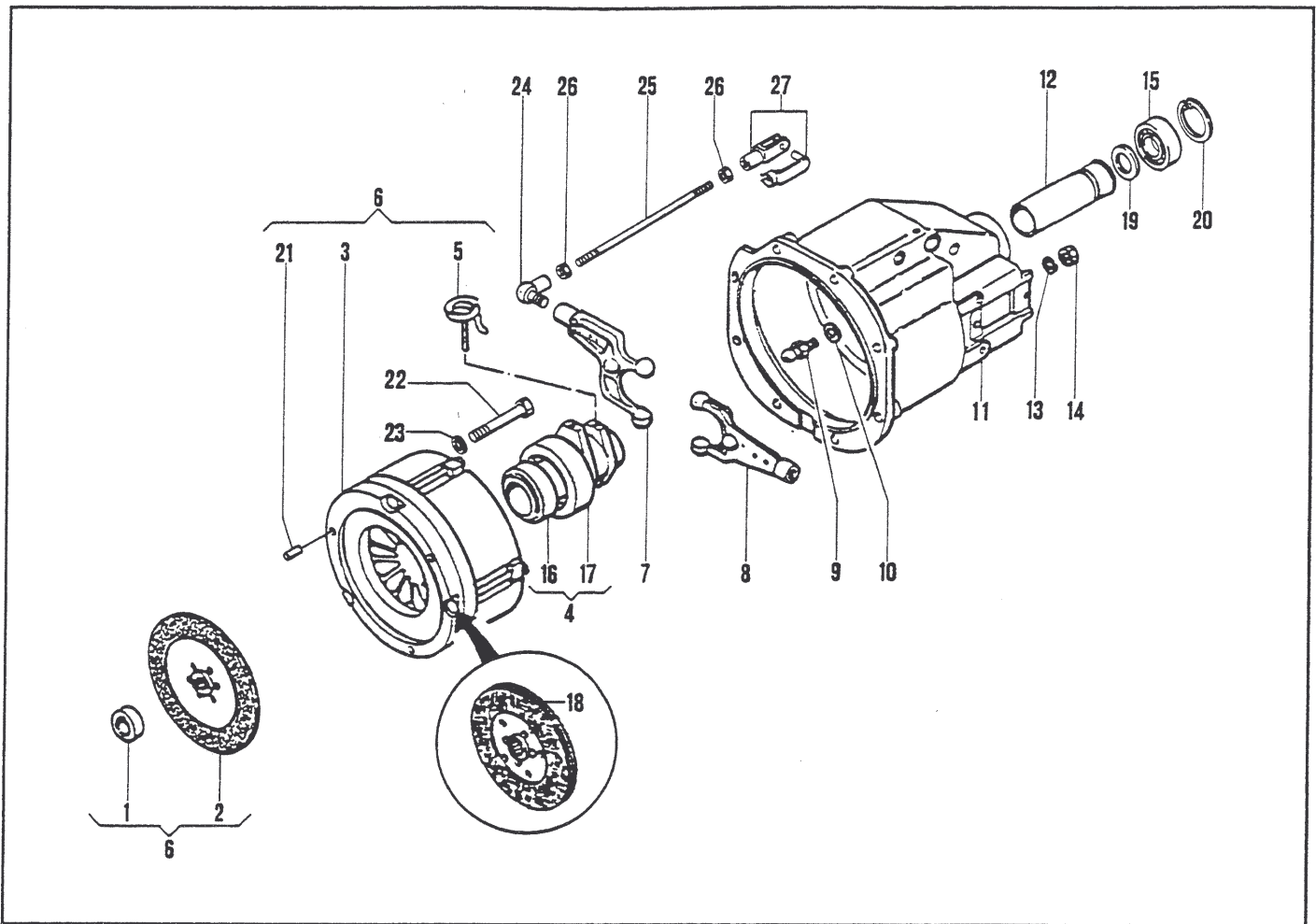

**DOPPIA FRIZIONE - DOUBLE CLUTCH - EMBRAYAGE DOUBLE -
ZWEIFACHKUPPLUNG - EMBRAGUE DOBLE**

PROGRAM 40-3W

No. pezzo No. piece No. pièce No. Bild No. pieza	No. di ordinazione Part. No. No. de commande Bestell. - Nr. No. de pedido	No. pezzo No. piece No. pièce No. Bild No. pieza	No. di ordinazione Part. No. No. de commande Bestell. - Nr. No. de pedido	No. pezzo No. piece No. pièce No. Bild No. pieza	No. di ordinazione Part. No. No. de commande Bestell. - Nr. No. de pedido
1	81.2562.050	21	85.1266.000		
2	81.9180.040	22	86.2437.030		
3	81.9180.090	23	84.3581.010		
4	81.9180.050	24	81.1900.000		
5	81.9180.080	25	15.0016.113		
6	81.9180.000	26	81.4574.000		
7	15.0016.109	27	86.0058.000		
8	15.0016.108				
9	15.0016.110				
10	84.3815.010				
11	15.0016.057				
12	15.0016.111				
13	84.3755.000				
14	81.4632.000				
15	81.2836.000				
16	81.9180.060				
17	81.9180.070				
18	81.9180.030				
19	84.4471.050				
20	80.1400.000				

SEGNALAZIONI DI VALIDITÀ
USAGE CODE
SIGNALISATIONS DE VALIDITE
GULTIGKEITSVERMERK
INDICACIONES DE VALIDEZ

B3

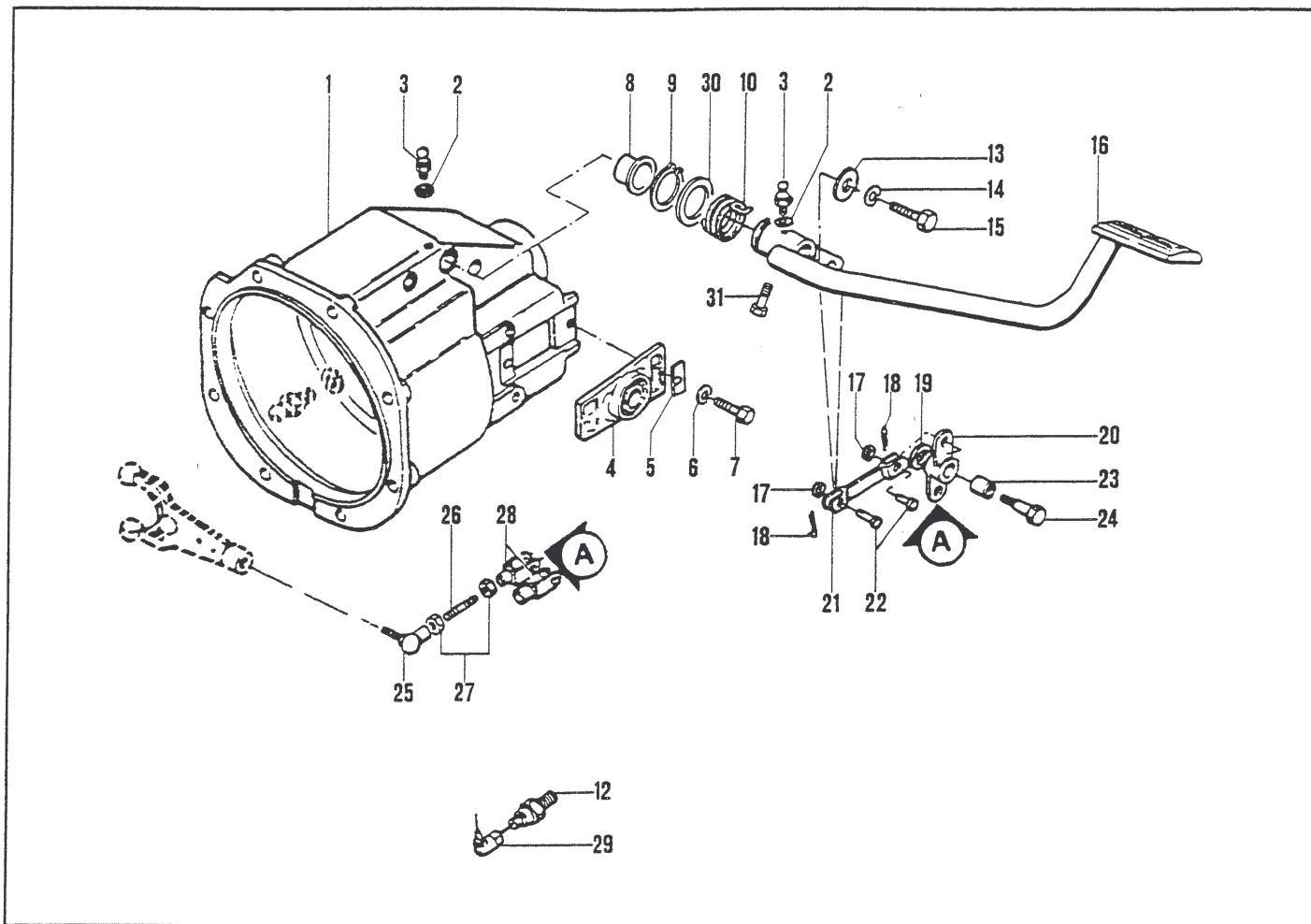

**FRIZIONE E RELATIVO COMANDO - CLUTCH AND CONTROL -
 EMBRAYAGE ET RELATIF COMMANDE - KUPPLUNG UND
 ENTSPRECHENDE STEUERUNGEN - EMBRAGUE Y MANDOS**

PROGRAM 40-3W

No. pezzo No. pièce No. pièce No. Bild No. pieza	No. di ordinazione Part. No. No. de commande Bestell. - Nr. No. de pedido	No. pezzo No. pièce No. pièce No. Bild No. pieza	No. di ordinazione Part. No. No. de commande Bestell. - Nr. No. de pedido	No. pezzo No. pièce No. pièce No. Bild No. pieza	No. di ordinazione Part. No. No. de commande Bestell. - Nr. No. de pedido
1	15.0016.057	22	83.5520.150		
2	82.4022.000	23	80.4052.000		
3	82.6039.000	24	15.0036.119		
4	15.0016.106	25	81.1900.000		
5	15.0016.107	26	15.0036.120		
6	84.3570.000	27	81.4569.000		
7	86.2097.010	28	86.0060.000		
8	80.4216.000	29	82.5117.010		
9	80.1245.000	30	84.4527.000		
10	83.1367.050	31	86.3276.000		
12	82.5117.000				
13	84.3708.110				
14	84.3643.060				
15	86.2488.000				
16	15.0036.527				
17	84.3685.000				
18	81.0505.010				
19	84.3815.000				
20	15.0036.339				
21	15.0036.337				

SEGNALAZIONI DI VALIDITÀ
 USAGE CODE
 SIGNALISATIONS DE VALIDITE
 GÜLTIGKEITSVERMERK
 INDICACIONES DE VALIDEZ

B4

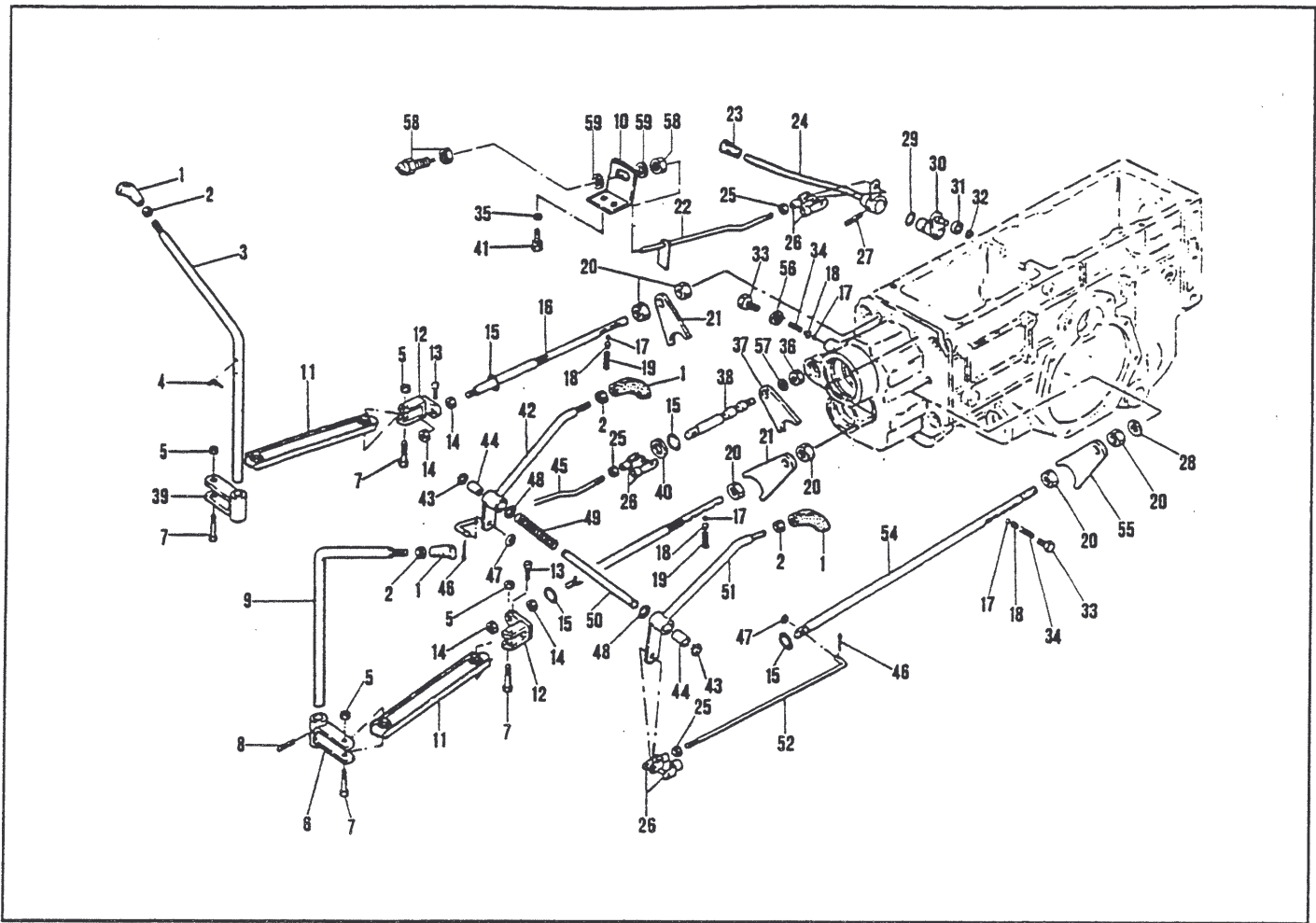

**COMANDO CAMBIO - GEAR BOX SHIFTING MECHANISM -
 COMMANDES CHANGEMENT DE VITESSES -
 WEIGHSELGETRIEBE-STUERUNGEN - MANDOS CAMBIO**

PROGRAM 40-3W

No. pezzo No. pièce No. pièce No. Bild No. pieza	No. di ordinazione Part. No. No. de commande Bestell. - Nr. No. de pedido	No. pezzo No. pièce No. pièce No. Bild No. pieza	No. di ordinazione Part. No. No. de commande Bestell. - Nr. No. de pedido	No. pezzo No. pièce No. pièce No. Bild No. pieza	No. di ordinazione Part. No. No. de commande Bestell. - Nr. No. de pedido
1	83.7532.010	21	15.0006.180	41	86.3206.000
2	81.4629.020	22	15.0036.282	42	15.0036.164
3	15.0006.210	23	83.7534.060	43	80.1050.000
4	15.0006.212	24	15.0036.368	44	80.4015.000
5	81.4585.000	25	81.4581.000	45	15.0036.365
6	15.0006.207	26	86.0060.000	46	81.0505.010
7	86.2847.000	27	85.1347.000	47	84.3685.000
8	85.1260.030	28	85.2613.000	48	84.3807.000
9	15.0006.211	29	80.3217.040	49	83.1147.000
10	15.0036.171	30	15.0006.130	50	15.0036.166
11	15.0006.208	31	81.2502.000	51	15.0036.165
12	15.0006.224 ○	32	80.1022.000	52	15.0036.170
—	15.0006.192 ●	33	86.3108.050	53	15.0006.181
14	81.4627.000	34	83.1013.010	54	15.0006.183
15	80.3179.050	35	84.3755.000	55	15.0006.128
16	15.0006.182	36	81.4689.020	56	84.3771.000
17	84.7432.000	37	15.0006.222	57	84.3843.060
18	47.1560.048	38	15.0006.221	58	82.5488.000
19	83.1014.085	39	15.0006.252	59	84.3844.050
20	01.0001.319	40	84.4045.000		

SEGNALAZIONI DI VALIDITÀ
 USAGE CODE
 SIGNALISATIONS DE VALIDITE
 GULTIGKEITSVERMERK
 INDICACIONES DE VALIDEZ

○ Con superriduttore
 With gear splitter
 Avec supervariator

● Senza superriduttore
 Without gear splitter
 Sans supervariator

B5

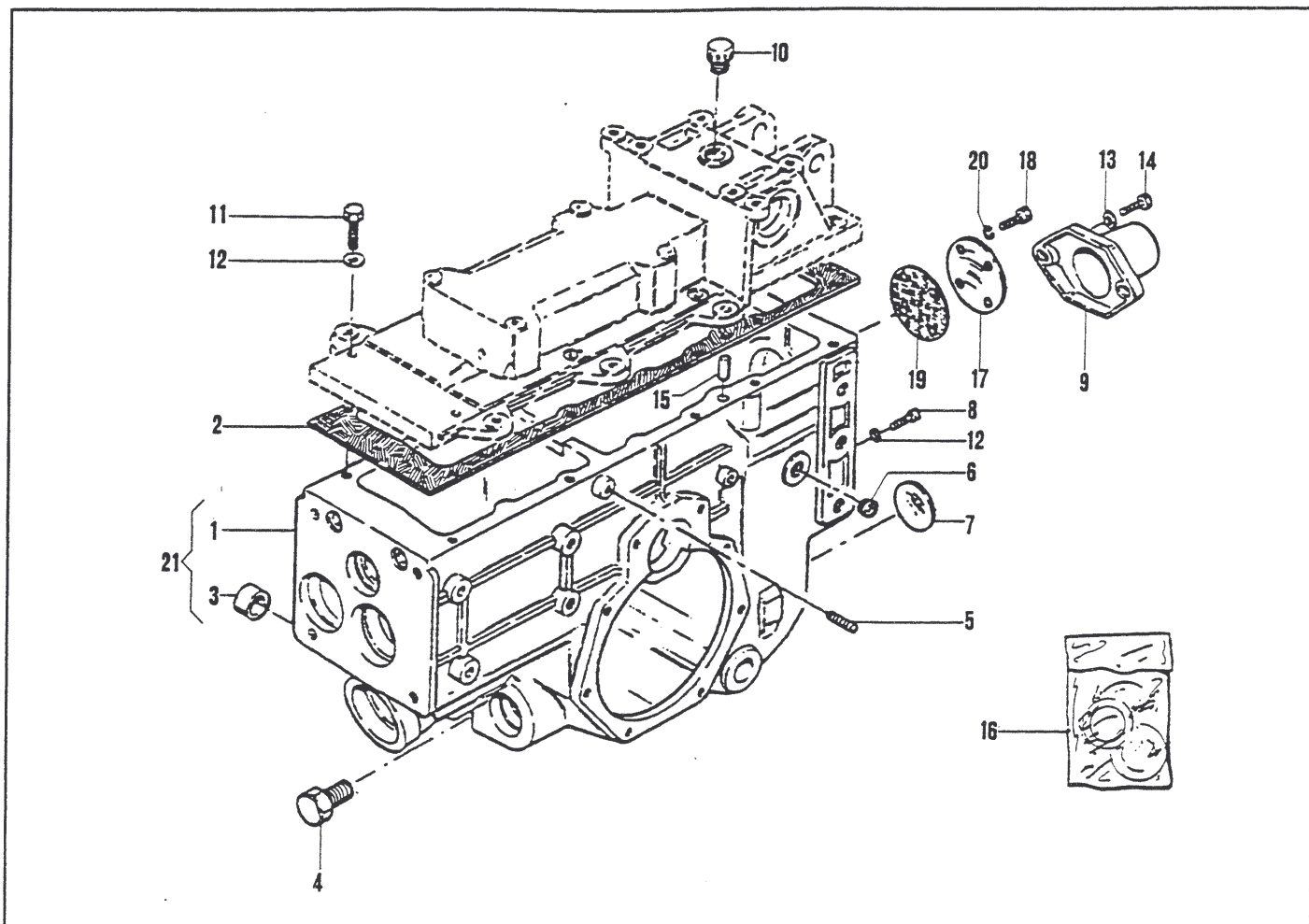

SCATOLA CAMBIO - GEAR BOX - BOITE DE VITESSES -
GETRIEBEGEHAUSE - CAJA CAMBIO

PROGRAM 40-3W

No. pezzo No. pièce No. pièce No. Bild No. pieza	No. di ordinazione Part. No. No. de commande Bestell. - Nr. No. de pedido	No. pezzo No. pièce No. pièce No. Bild No. pieza	No. di ordinazione Part. No. No. de commande Bestell. - Nr. No. de pedido	No. pezzo No. pièce No. pièce No. Bild No. pieza	No. di ordinazione Part. No. No. de commande Bestell. - Nr. No. de pedido
1	15.0006.051	21	15.0006.052		
2	15.0006.146				
3	19.0005.255				
4	85.2628.000				
5	86.3672.010				
6	85.3527.005				
7	85.2764.000				
8	86.3212.000				
9	15.0006.203				
10	85.2629.000				
11	86.3328.000				
12	84.3755.000				
13	84.3807.000				
14	86.3254.000				
15	85.1411.000				
16	15.0006.261				
17	15.0006.228				
18	86.2097.010				
19	15.0006.229				
20	84.3570.000				

SEGNALAZIONI DI VALIDITÀ
USAGE CODE
SIGNALISATIONS DE VALIDITE
GULTIGKEITSVERMERK
INDICACIONES DE VALIDEZ

B6

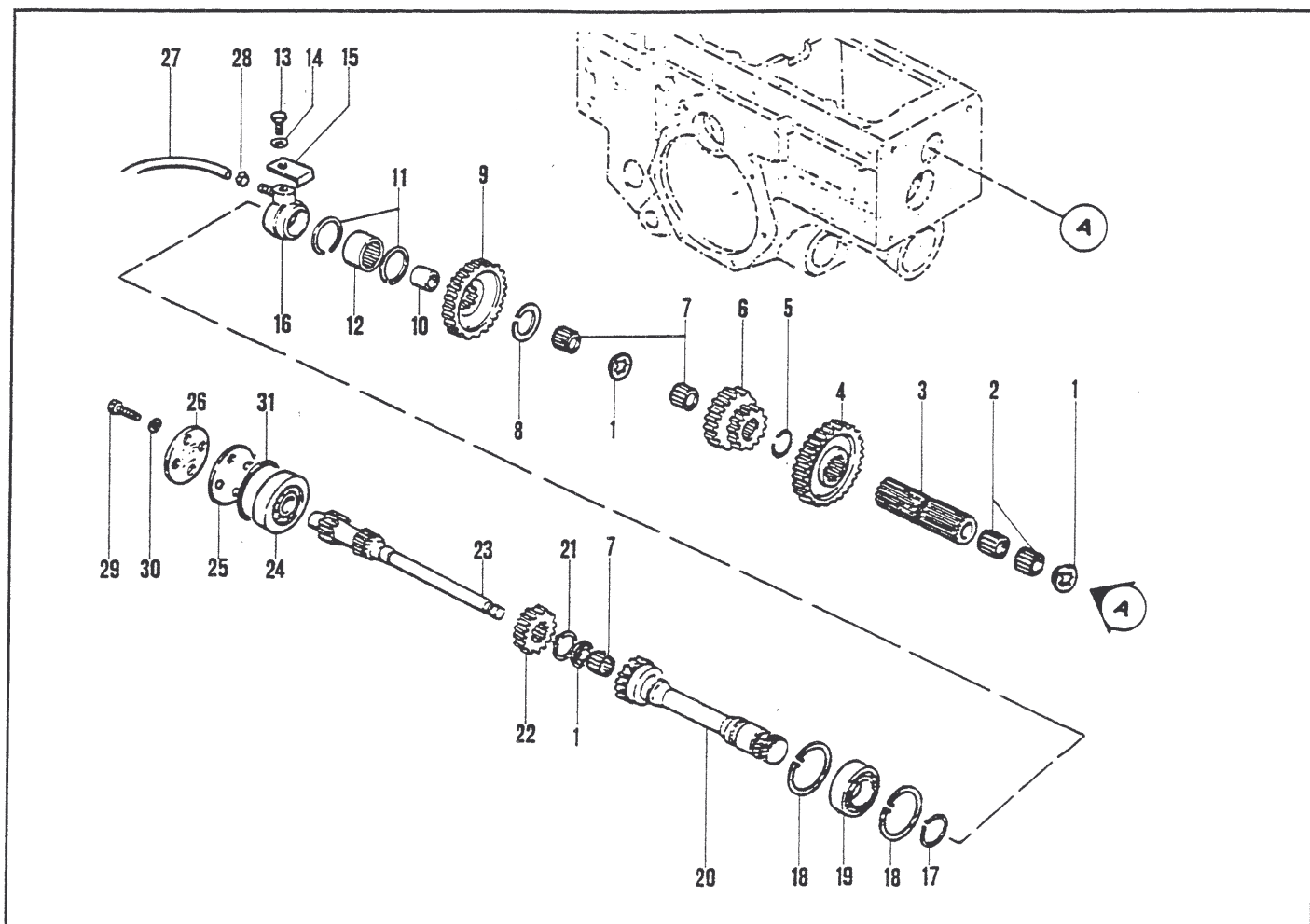

INGRANAGGI CAMBIO - GEARS - ENGRENAGES DE LA BOITE DE VITESSES - WECHSELGETRIEBE-ZAHNRADER - ENGRANAJES CAMBIO

PROGRAM 40-3W

No. pezzo No. pièce No. pièce No. Bild No. pieza	No. di ordinazione Part. No. No. de commande Bestell. - Nr. No. de pedido	No. pezzo No. pièce No. pièce No. Bild No. pieza	No. di ordinazione Part. No. No. de commande Bestell. - Nr. No. de pedido	No. pezzo No. pièce No. pièce No. Bild No. pieza	No. di ordinazione Part. No. No. de commande Bestell. - Nr. No. de pedido
1	15.0006.199	21	80.1244.030		
2	81.2599.085	22	15.0006.154		
3	15.0006.232	23	15.0006.226		
4	15.0006.171	24	81.2776.000		
5	80.0059.050	25	15.0006.229		
6	15.0006.172	26	15.0006.228		
7	81.2599.090	27	25.6612.908 (mm.110)		
8	80.1253.000	28	81.7512.000		
9	15.0006.293	29	86.2059.010		
10	15.0006.102	30	84.3570.000		
11	80.0064.050	31	85.0130.000 (mm.0,2)		
12	81.2817.000	—	85.0130.010 (mm.0,3)		
13	86.2448.000				
14	84.3643.060				
15	15.0006.205				
16	15.0006.206				
17	80.1264.000				
18	80.1400.000				
19	81.2837.000				
20	15.0006.116				

SEGNALAZIONI DI VALIDITÀ
 USAGE CODE
 SIGNALISATIONS DE VALIDITE
 GÜLTIGKEITSVERMERK
 INDICACIONES DE VALIDEZ

C1

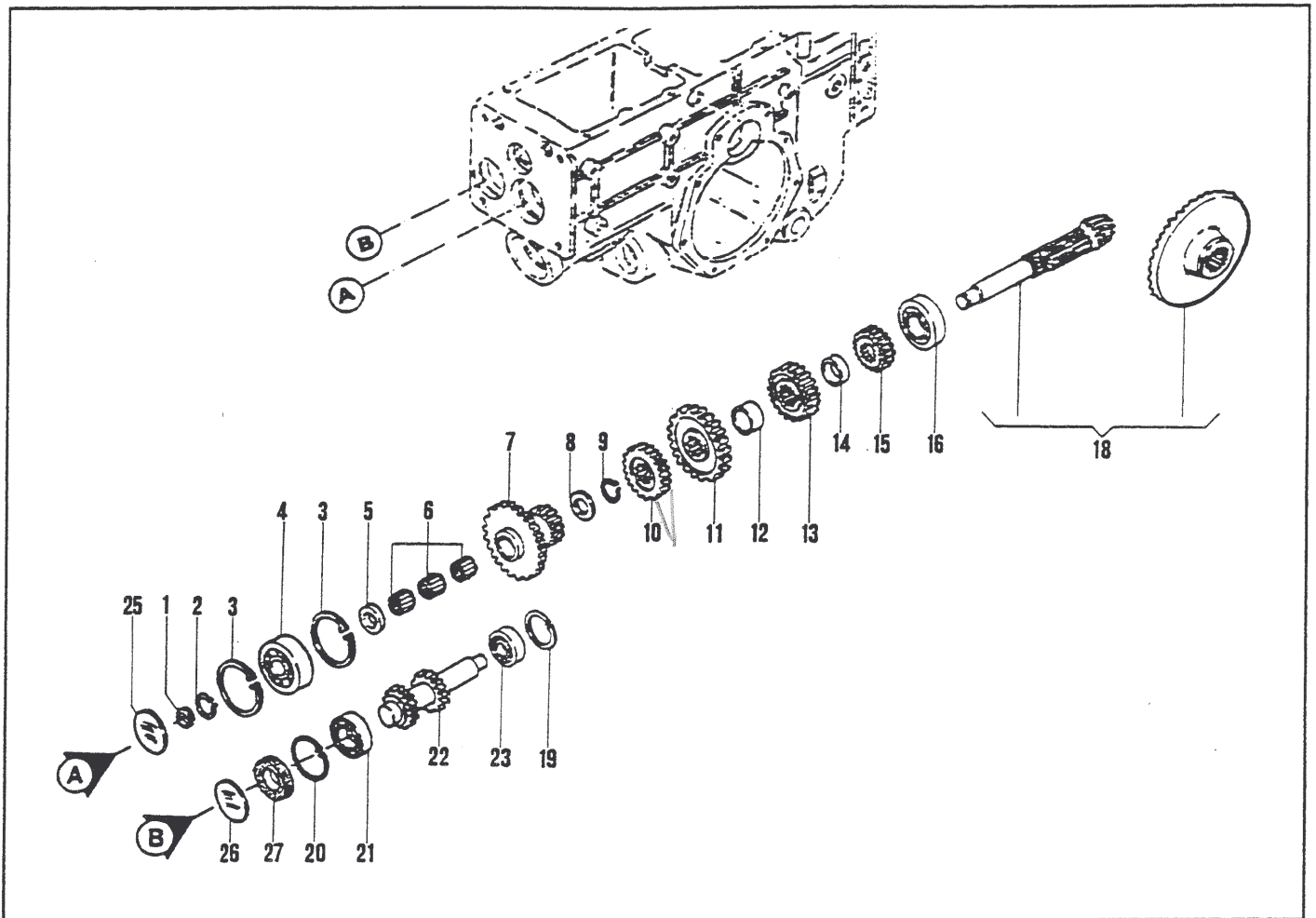

INGRANAGGI CAMBIO - GEARS - ENGRENAGES DE LA BOITE DE VITESSES - WECHSELGETRIEBE-ZAHNRADER - ENGRANAJES CAMBIO

PROGRAM 40-3W

No. pezzo No. pièce No. pièce No. Bild No. pieza	No. di ordinazione Part. No. No. de commande Bestell. - Nr. No. de pedido	No. pezzo No. pièce No. pièce No. Bild No. pieza	No. di ordinazione Part. No. No. de commande Bestell. - Nr. No. de pedido	No. pezzo No. pièce No. pièce No. Bild No. pieza	No. di ordinazione Part. No. No. de commande Bestell. - Nr. No. de pedido
1	80.0517.000	22	15.0006.178		
2	80.1185.000	23	81.2594.000		
3	80.1422.000	25	85.2795.050		
4	81.2659.050	26	85.2770.000		
5	84.4210.060	27	80.2123.010		
6	81.2689.000				
7	15.0006.175				
8	84.4378.010				
9	80.1229.000				
10	15.0006.241				
11	15.0006.176				
12	84.4446.000				
13	15.0006.177				
14	84.4444.000				
15	15.0006.292				
16	81.2763.020				
18	15.0006.244				
19	80.1342.000				
20	80.1380.000				
21	81.2745.000				

SEGNALAZIONI DI VALIDITÀ
 USAGE CODE
 SIGNALISATIONS DE VALIDITE
 GULTIGKEITSVERMERK
 INDICACIONES DE VALIDEZ



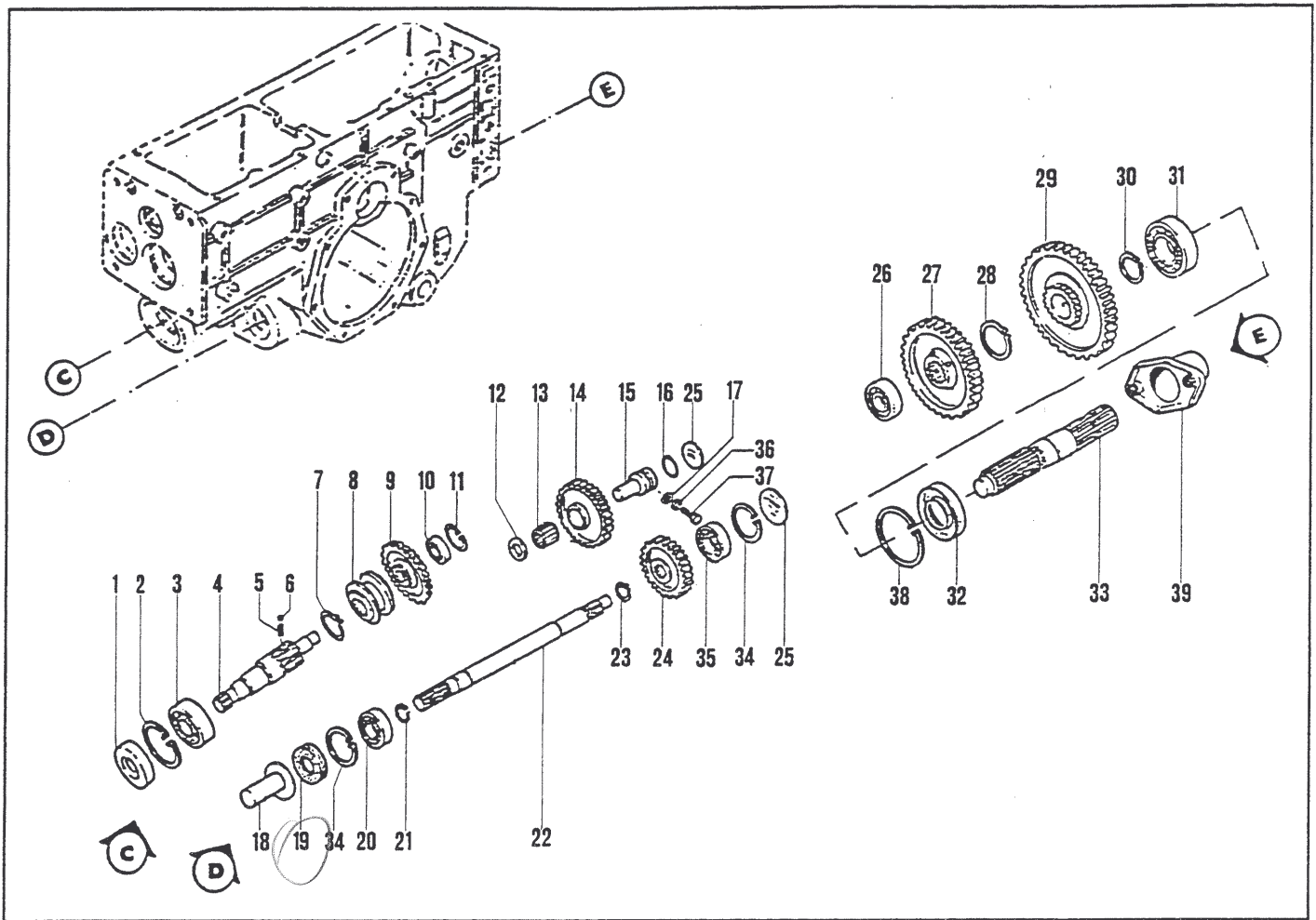

INGRANAGGI CAMBIO - GEARS - ENGRENAGES DE LA BOITE DE VITESSES - WECHSELGETRIEBE-ZAHNRADER - ENGRANAJES CAMBIO

PROGRAM 40-3W

No. pezzo No. pièce No. Bild No. pieza	No. di ordinazione Part. No. No. de commande Bestell. - Nr. No. de pedido	No. pezzo No. pièce No. Bild No. pieza	No. di ordinazione Part. No. No. de commande Bestell. - Nr. No. de pedido	No. pezzo No. pièce No. Bild No. pieza	No. di ordinazione Part. No. No. de commande Bestell. - Nr. No. de pedido
1	80.2104.000	21	80.1149.000		
2	80.1400.000	22	15.0006.186		
3	81.2725.000	23	80.1138.000		
4	15.0006.179	24	15.0006.123		
5	83.1013.010	25	85.2764.000		
6	84.7432.000	26	81.2709.000		
7	80.1244.030	27	15.0006.118		
8	15.0006.121	28	80.1253.000		
9	15.0006.242	29	15.0006.227		
10	81.2570.000	30	80.1264.050		
11	80.1265.000	31	81.2846.000		
12	84.4125.000	32	80.2162.000		
13	81.2599.090	33	15.0006.117		
14	15.0006.124	34	80.1342.000		
15	15.0006.125	35	81.2594.000		
16	80.3242.000	36	84.3643.060		
17	84.3680.000	37	86.2475.050		
18	15.0006.204	38	80.1422.000		
19	80.2082.000	39	15.0006.203		
20	81.2637.000				

SEGNALAZIONI DI VALIDITÀ
USAGE CODE
SIGNALISATIONS DE VALIDITE
GULTIGKEITSVERMERK
INDICACIONES DE VALIDEZ

C3

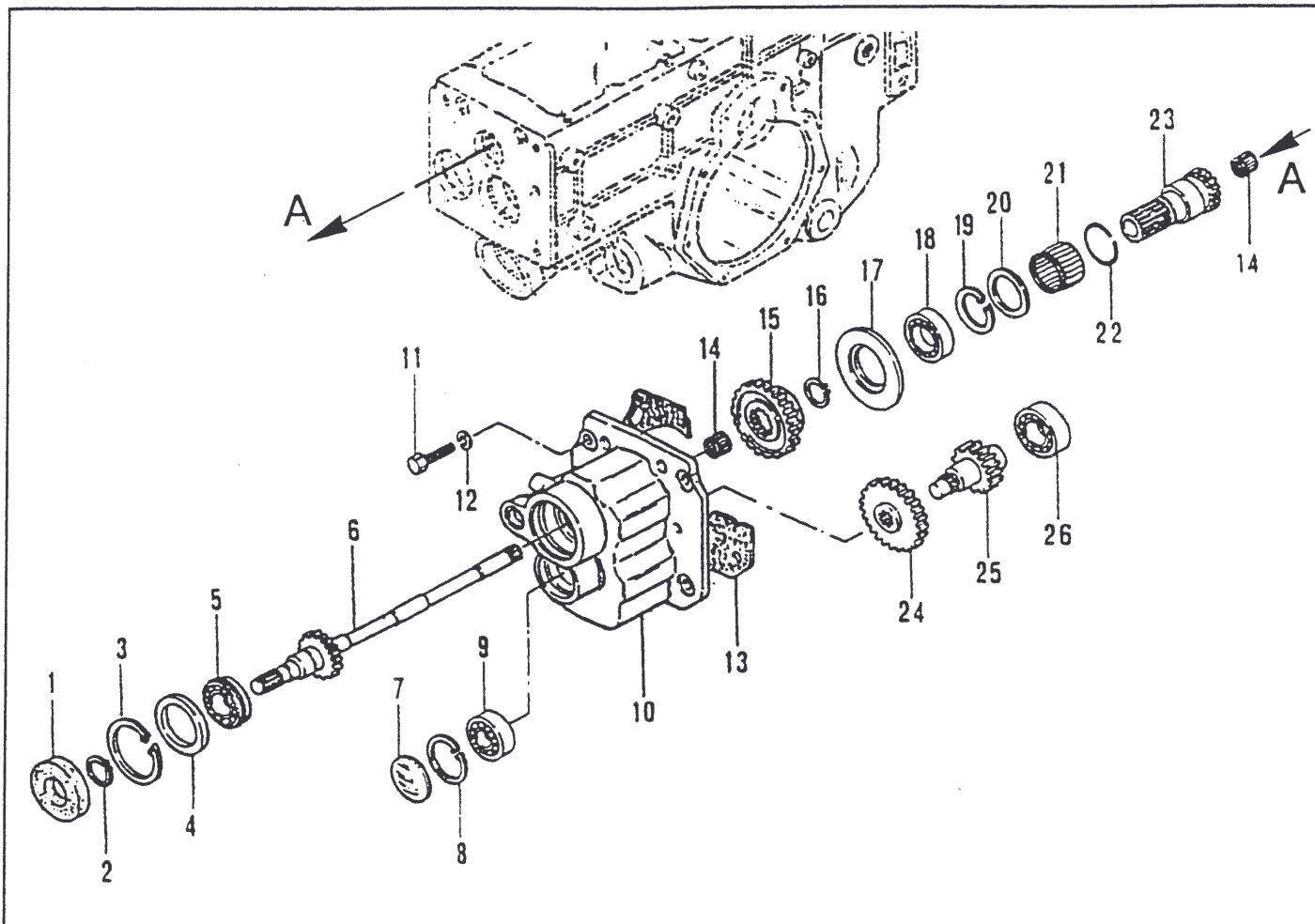

**INGRANAGGI SUPER-RIDUTTORE CON FRIZIONE NORMALE - GEAR
 SUPERVARIATOR WITH DOUBLE CLUTCH - ENGRENAGES SUPER-VARIATEUR
 AVEC DOUBLE EMBRAYAGE - SUPERVARIATOR-ZAHNRADER MIT EINSCHLEIBE
 KUPPLUNG - ENGRANAJES SUPERVARIADOR CON EMBRAGUE MONODISCO**

PROGRAM 40-3W

No. pezzo No. pièce No. pièce No. Bild No. pieza	No. di ordinazione Part. No. No. de commande Bestell. - Nr. No. de pedido	No. pezzo No. pièce No. pièce No. Bild No. pieza	No. di ordinazione Part. No. No. de commande Bestell. - Nr. No. de pedido	No. pezzo No. pièce No. pièce No. Bild No. pieza	No. di ordinazione Part. No. No. de commande Bestell. - Nr. No. de pedido
1	80.2127.010	21	81.2921.090		
2	80.1241.000	22	80.0066.000		
3	80.1422.000	23	15.0006.246		
4	19.0005.260	24	15.0006.218		
5	81.2750.000	25	15.0006.216		
6	15.0006.245	26	81.2749.000		
7	85.2766.000				
8	80.1368.000				
9	81.2646.000				
10	15.0006.053				
11	86.4200.000				
12	84.3921.030				
13	15.0006.220				
14	81.2599.090				
15	15.0006.217				
16	80.1264.000				
17	15.0006.219				
18	81.2837.000				
19	80.1400.000				
20	84.4554.050				

SEGNALAZIONI DI VALIDITÀ
 USAGE CODE
 SIGNALISATIONS DE VALIDITE
 GÜLTIGKEITSVERMERK
 INDICACIONES DE VALIDEZ

C4

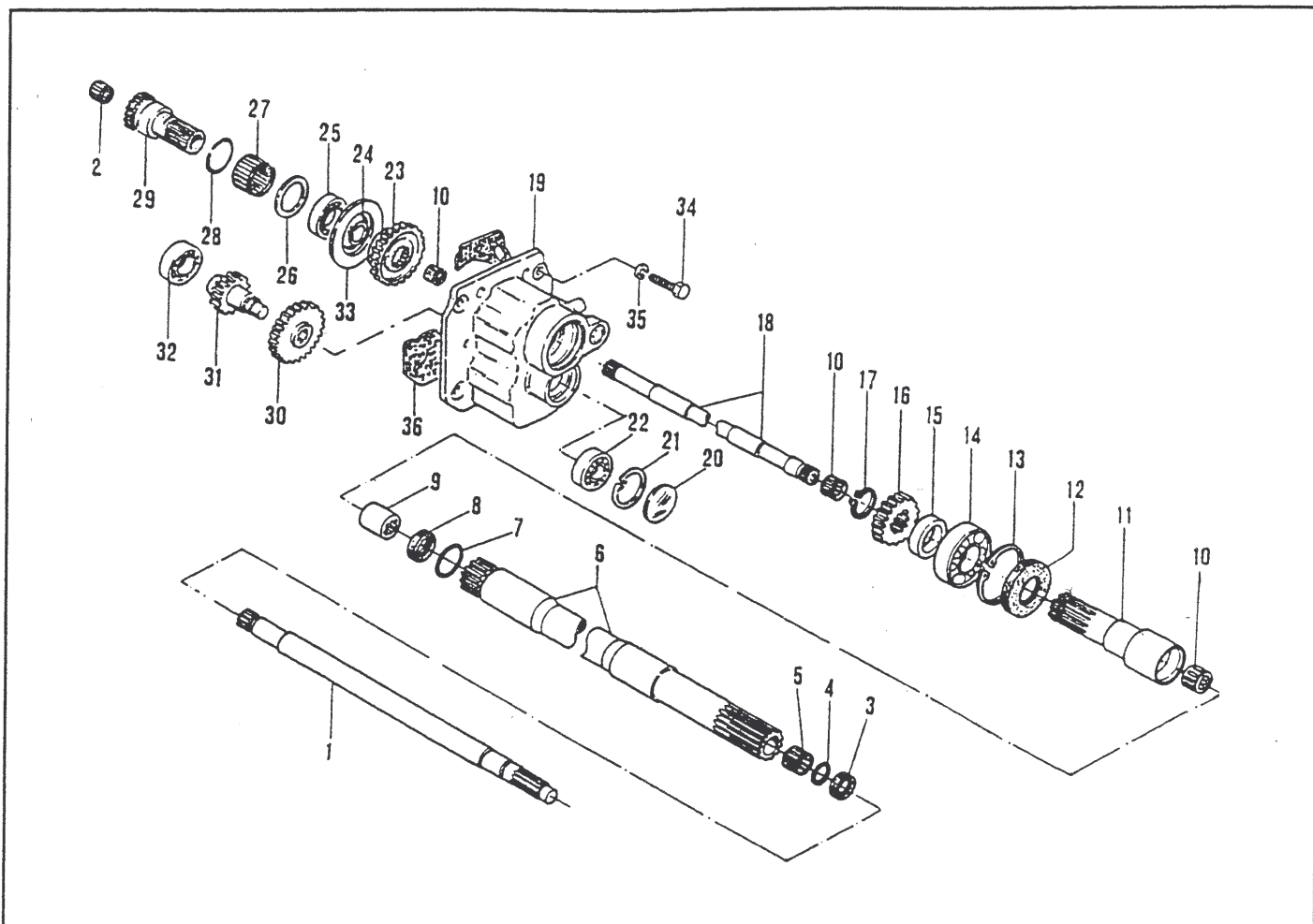

**INGRANAGGI SUPER-RIDUTTORE CON DOPPIA FRIZIONE - GEAR
 SUPERVARIATOR WITH DOUBLE CLUTCH - ENGRENAGES SUPER-VARIATEUR
 AVEC DOUBLE EMBRAYAGE - SUPERVARIATOR-ZAHNRADER MIT ZWEIFACH-
 KUPPLUNG - ENGRANAJES SUPERVARIADOR CON EMBRAGUE DOBLE**

PROGRAM 40-3W

No. pezzo No. pièce No. pièce No. Bild No. pieza	No. di ordinazione Part. No. No. de commande Bestell. - Nr. No. de pedido	No. pezzo No. pièce No. pièce No. Bild No. pieza	No. di ordinazione Part. No. No. de commande Bestell. - Nr. No. de pedido	No. pezzo No. pièce No. pièce No. Bild No. pieza	No. di ordinazione Part. No. No. de commande Bestell. - Nr. No. de pedido
1	15.0006.251	21	80.1368.000		
2	81.2599.090	22	81.2646.000		
3	80.2052.050	23	15.0006.217		
4	80.0047.050	24	80.1264.000		
5	81.2599.087	25	81.2837.000		
6	15.0006.250	26	84.4554.050		
7	80.3253.000	27	81.2921.090		
8	80.2059.000	28	80.006.000		
9	15.0006.102	29	15.0006.246		
10	81.2599.090	30	15.0006.218		
11	15.0006.248	31	15.0006.216		
12	80.2205.060	32	81.2749.000		
13	80.1422.000	33	15.0006.219		
14	81.2846.000	34	86.4200.000		
15	84.4510.000	35	84.3921.030		
16	15.0006.247	36	15.0006.220		
17	80.1253.000				
18	15.0006.249				
19	15.0006.053				
20	85.2766.000				

SEGNALAZIONI DI VALIDITÀ
 USAGE CODE
 SIGNALISATIONS DE VALIDITE
 GULTIGKEITSVERMERK
 INDICACIONES DE VALIDEZ



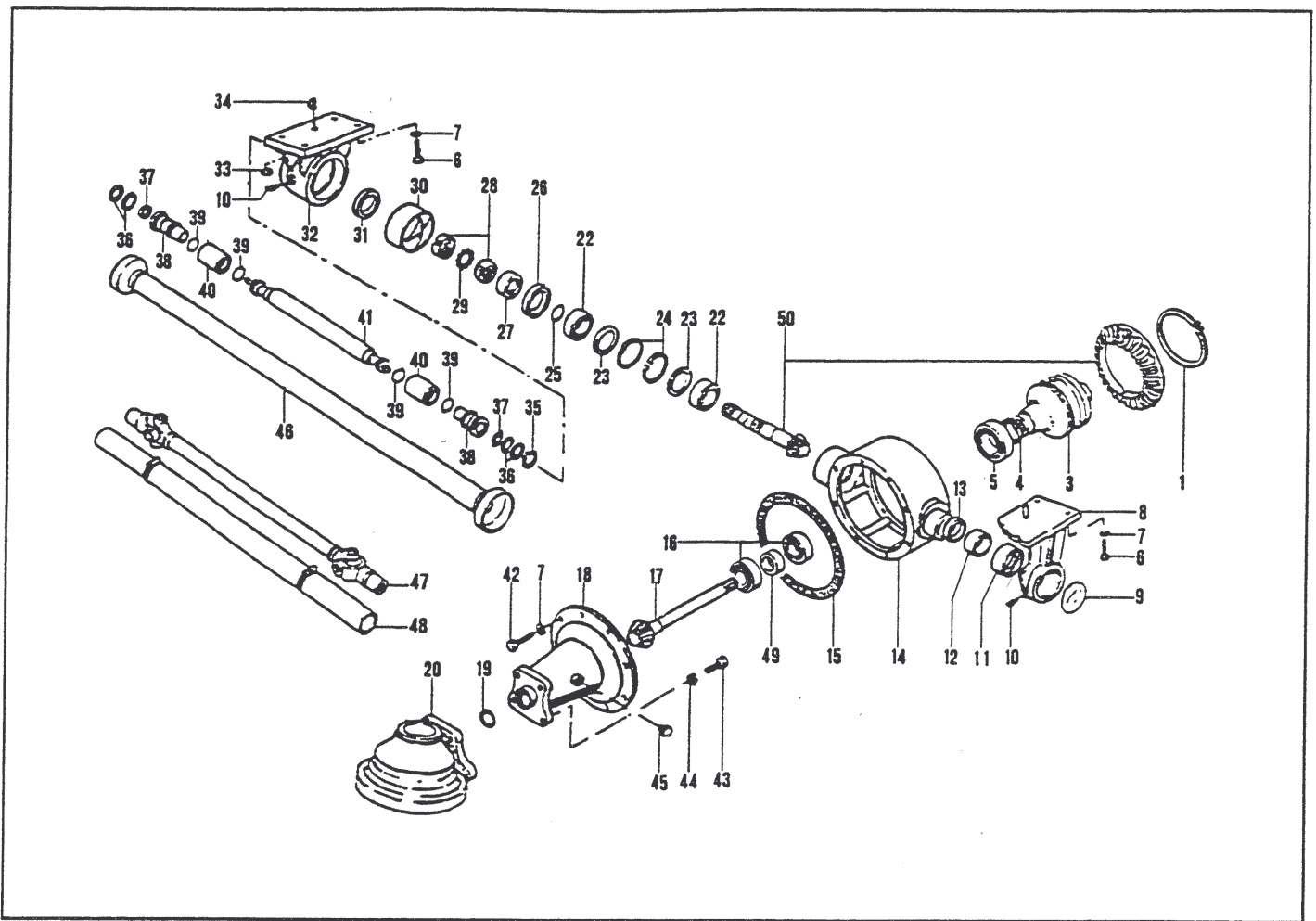

SEMIASSI ANTERIORI E DIFFERENZIALE - FRONT AXLE SHAFTS AND DIFFERENTIAL - ARBRES AVANT ET DIFFERENTIEL - VORDERACHSWELLEN UND DIFFERENTIAL - PALIERES DELANTERO Y DIFFERENCIAL

PROGRAM 40-3W

No. pezzo No. pièce No. pièce No. Bild No. pieza	No. di ordinazione Part. No. No. de commande Bestell. - Nr. No. de pedido	No. pezzo No. pièce No. pièce No. Bild No. pieza	No. di ordinazione Part. No. No. de commande Bestell. - Nr. No. de pedido	No. pezzo No. pièce No. pièce No. Bild No. pieza	No. di ordinazione Part. No. No. de commande Bestell. - Nr. No. de pedido
1	80.1443.000	19	80.3282.000	40	15.0006.283
3	15.0023.097	20	15.0023.080	41	15.0006.288
4	85.0100.000 (0,2 mm)	22	81.2705.000	42	86.3275.000
—	85.0100.010 (0,3 mm)	23	84.4525.000	43	84.3927.050
5	81.2892.000	24	80.1342.010	44	86.4200.000
6	86.3275.000	25	80.3205.000	45	85.2628.000
7	84.3765.050	26	80.2166.000	46	15.0006.290
8	15.0023.076	27	19.0005.226	47	15.0006.267
9	85.2770.000	28	82.1020.000	48	15.0006.291
10	82.6018.000	29	84.4366.000	49	15.0023.090
11	80.4471.000	30	80.4480.000	50	15.0023.138
12	80.4469.000	31	80.3286.030		
13	80.3285.000	32	15.0023.064		
14	15.0023.077	33	84.3809.00		
15	15.0023.114	34	85.1411.000		
16	81.2745.000	35	80.1160.000		
17	15.0023.085 (DX)	36	84.4283.050		
—	15.0023.086 (SX)	37	80.2087.000		
18	15.0023.088 (DX)	38	15.0006.282		
—	15.0023.087 (SX)	39	80.3245.050		

SEGNALAZIONI DI VALIDITÀ
USAGE CODE
SIGNALISATIONS DE VALIDITE
GULTIGKEITSVERMERK
INDICACIONES DE VALIDEZ

C6

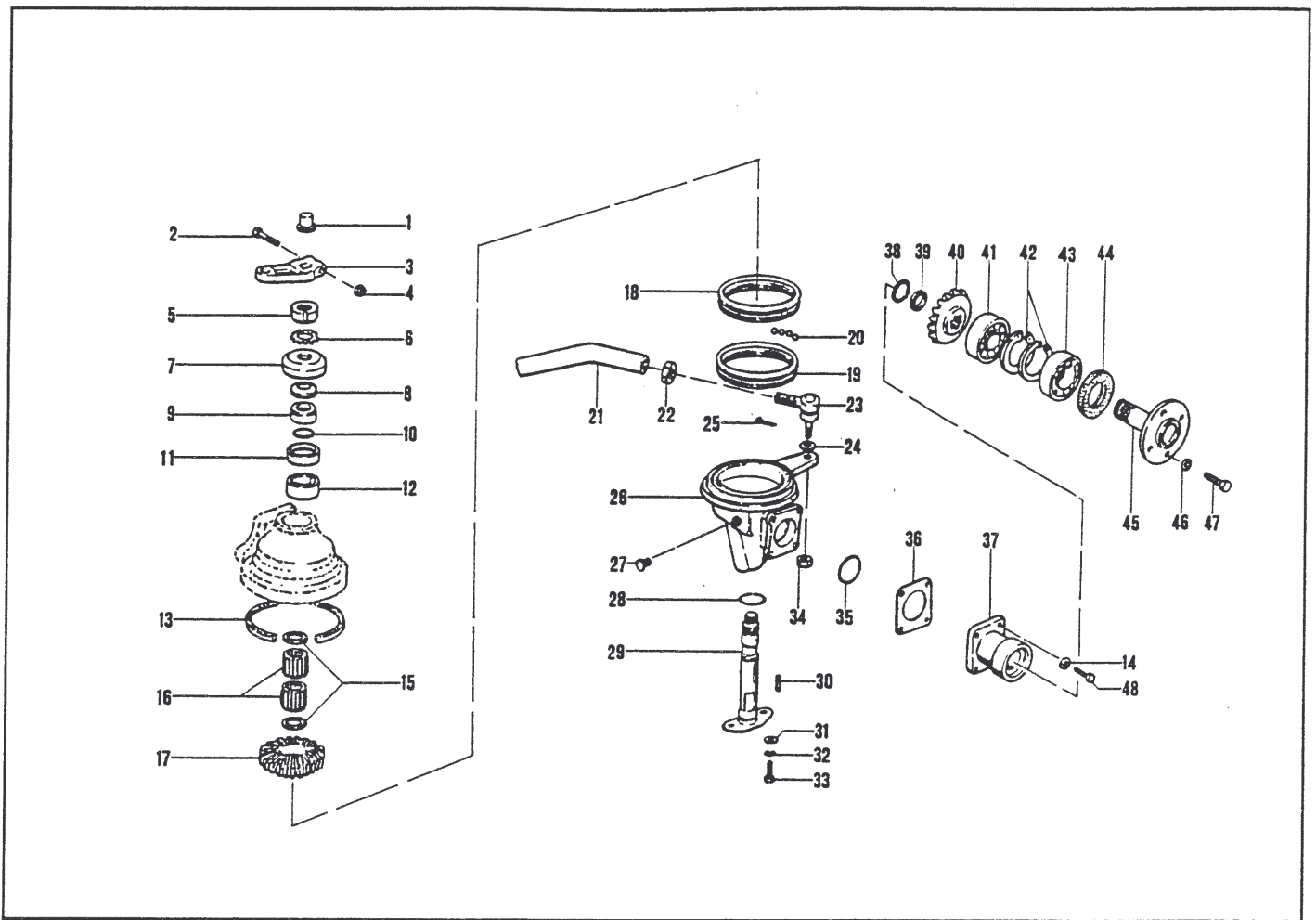

SEMIASSI ANTERIORI E DIFFERENZIALE - FRONT AXLE SHAFTS AND DIFFERENTIAL - ARBRES AVANT ET DIFFERENTIEL - VORDERACHSWELLEN UND DIFFERENTIAL - PALIERES DELANTERO Y DIFFERENCIAL

PROGRAM 40-3W

No. pezzo No. pièce No. pièce No. Bild No. pieza	No. di ordinazione Part. No. No. de commande Bestell. - Nr. No. de pedido	No. pezzo No. pièce No. pièce No. Bild No. pieza	No. di ordinazione Part. No. No. de commande Bestell. - Nr. No. de pedido	No. pezzo No. pièce No. pièce No. Bild No. pieza	No. di ordinazione Part. No. No. de commande Bestell. - Nr. No. de pedido
1	49.8000.115	21	15.0023.161	40	15.0023.091
2	86.3990.000	22	81.4785.070	41	81.2775.000
3	15.0023.094	23	15.0023.160	42	80.1422.000
4	81.4717.050	24	84.3901.050	43	81.2846.000
5	15.0023.095	25	81.0555.010	44	80.2205.060
6	84.4368.000	26	15.0023.073 (SX)	45	15.0023.105
7	15.0023.130	—	15.0023.074 (DX)	46	84.3843.060
8	83.1835.000	27	85.2588.000	47	86.3684.060
9	15.0023.129	28	80.3206.000	48	86.3253.000
10	80.3207.000	29	15.0023.093		
11	80.2186.000	30	85.1438.000		
12	81.2747.000	31	84.3775.000		
13	80.2800.050	32	84.3807.020		
14	84.3755.050	33	86.3333.000		
15	84.4470.030	34	81.4785.000		
16	81.2795.050	35	80.3287.050		
17	15.0023.089	36	85.0180.000		
18	15.0023.162	37	15.0023.075		
19	15.0023.163	38	80.1275.000		
20	84.7462.000	39	80.0525.000		

SEGNALAZIONI DI VALIDITÀ
USAGE CODE
SIGNALISATIONS DE VALIDITE
GÜLTIGKEITSVERMERK
INDICACIONES DE VALIDEZ

C7

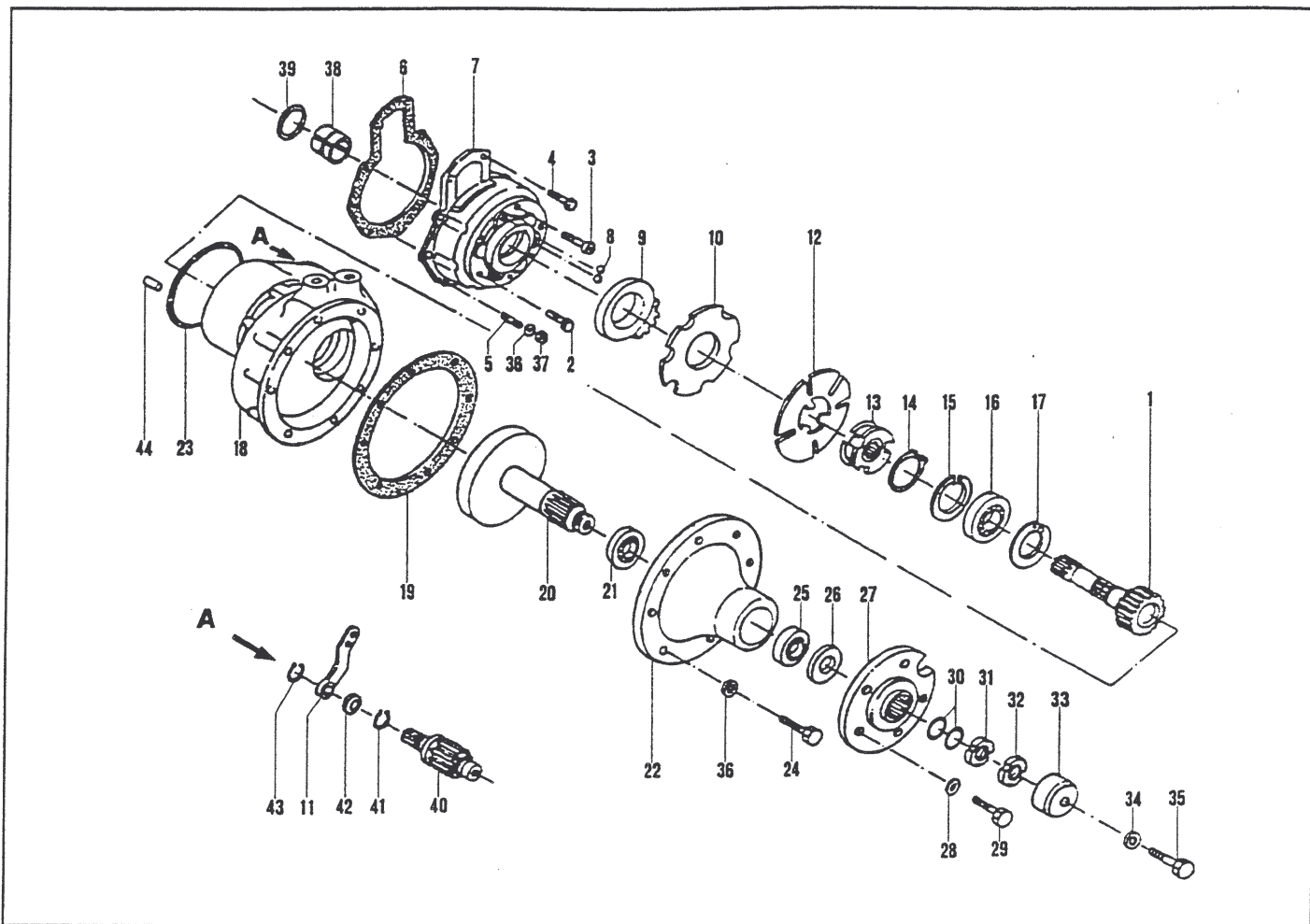

SEMIASSI POSTERIORI E DIFFERENZIALE - REAR AXLE SHAFTS AND DIFFERENTIAL - ARBRES ARRIERE ET DIFFERENTIEL - INTERACHSWELLEN UND DIFFERENTIAL - PALIERES POSTERIOR Y DIFFERENCIAL

PROGRAM 40-3W

No. pezzo No. pièce No. pièce No. Bild No. pieza	No. di ordinazione Part. No. No. de commande Bestell. - Nr. No. de pedido	No. pezzo No. pièce No. pièce No. Bild No. pieza	No. di ordinazione Part. No. No. de commande Bestell. - Nr. No. de pedido	No. pezzo No. pièce No. pièce No. Bild No. pieza	No. di ordinazione Part. No. No. de commande Bestell. - Nr. No. de pedido
1	15.0011.116	20	15.0011.131	40	15.0011.121
2	86.4172.005	21	81.2975.200	41	80.1342.000
3	86.4165.000	22	15.0011.061	42	80.2121.000
4	86.3301.000	23	80.3380.000	43	80.1155.000
5	83.8385.000	24	86.3328.000	44	85.1420.000
6	15.0011.105	25	81.2942.000		
7	15.0011.057 (DX)	26	80.2258.060		
—	15.0011.056 (SX)	27	15.0011.118		
8	84.7470.000	28	84.3921.030		
9	15.0011.123	29	86.4176.000		
10	82.3321.010	30	80.3259.000		
11	15.0020.111	31	82.1055.000		
12	82.3321.000	32	84.4539.000		
13	15.0011.124	33	15.0011.126		
14	80.0072.000	34	84.4023.010		
15	80.1353.000	35	86.4342.010		
16	81.2960.000	36	84.3755.000		
17	80.1455.000	37	81.4625.000		
18	15.0011.058	38	80.4458.000		
19	15.0011.122	39	80.0060.000		

SEGNALAZIONI DI VALIDITÀ
USAGE CODE
SIGNALISATIONS DE VALIDITE
GÜLTIGKEITSVERMERK
INDICACIONES DE VALIDEZ

C8

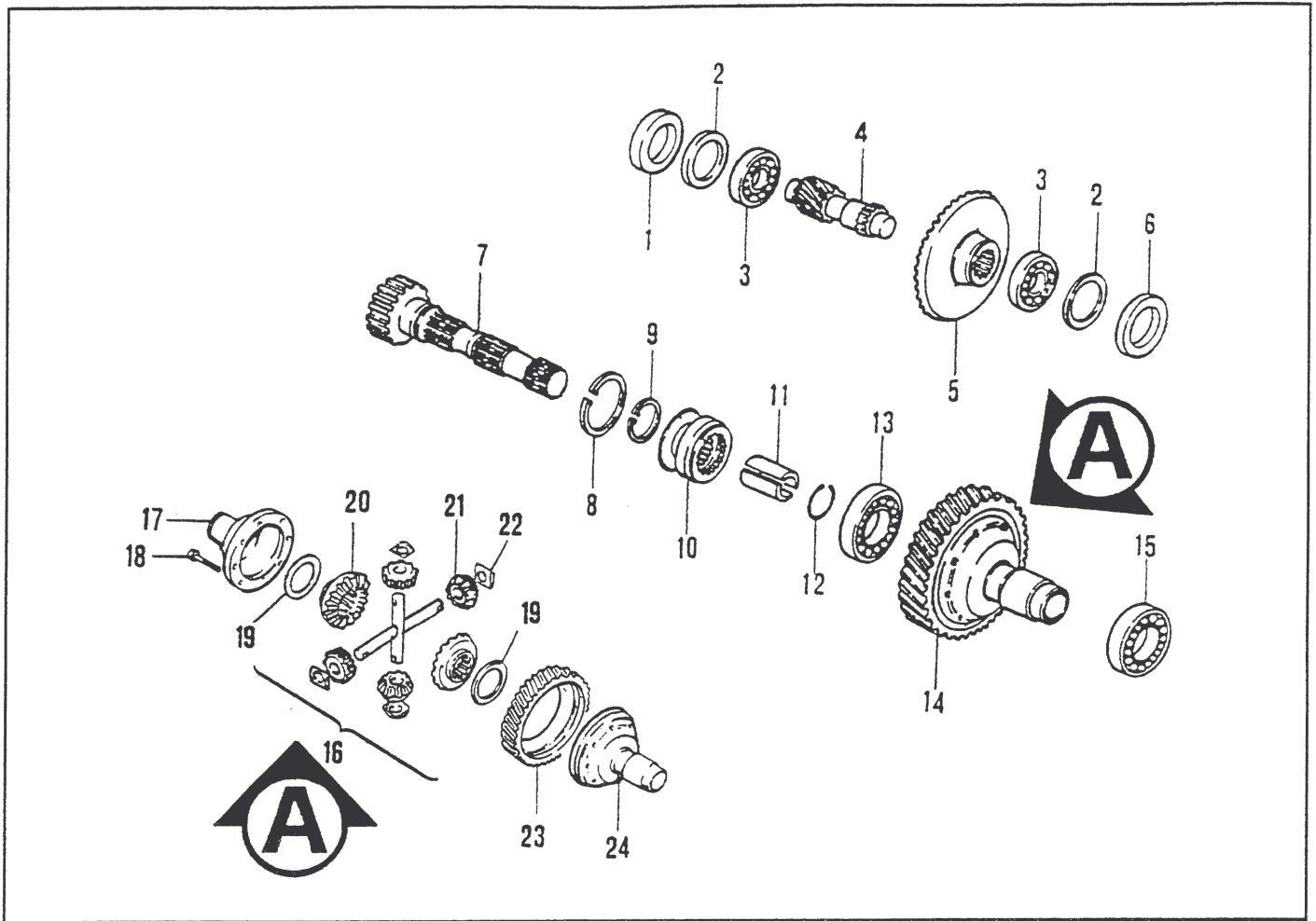

SEMIASSI POSTERIORI E DIFFERENZIALE - REAR AXLE SHAFTS AND DIFFERENTIAL - ARBRES ARRIERE ET DIFFERENTIEL - INTERACHSWELLEN UND DIFFERENTIAL - PALIERES POSTERIOR Y DIFFERENCIAL

PROGRAM 40-3W

No. pezzo No. pièce No. Bild No. pieza	No. di ordinazione Part. No. No. de commande Bestell. - Nr. No. de pedido	No. pezzo No. pièce No. Bild No. pieza	No. di ordinazione Part. No. No. de commande Bestell. - Nr. No. de pedido	No. pezzo No. pièce No. Bild No. pieza	No. di ordinazione Part. No. No. de commande Bestell. - Nr. No. de pedido
1	84.4600.010	19	16.0010.204		
2	85.0130.000 (mm 0,2)	20	16.0010.104		
—	85.0130.010 (mm 0,3)	21	16.0010.105		
—	85.0130.020 (mm 0,5)	22	16.0010.205		
3	81.2780.000	23	19.0010.114		
4	19.0010.215	24	15.0011.060		
5	15.0011.114	25	19.0011.111		
6	84.4600.020				
7	15.0011.115				
8	80.1353.000				
9	80.1297.000				
10	19.0111.102				
11	80.4458.000				
12	80.0060.000				
13	81.2972.000				
14	15.0011.113				
15	81.2957.000				
16	15.0011.133				
17	15.0011.125				
18	86.3412.070				

SEGNALAZIONI DI VALIDITÀ
 USAGE CODE
 SIGNALISATIONS DE VALIDITE
 GULTIGKEITSVERMERK
 INDICACIONES DE VALIDEZ



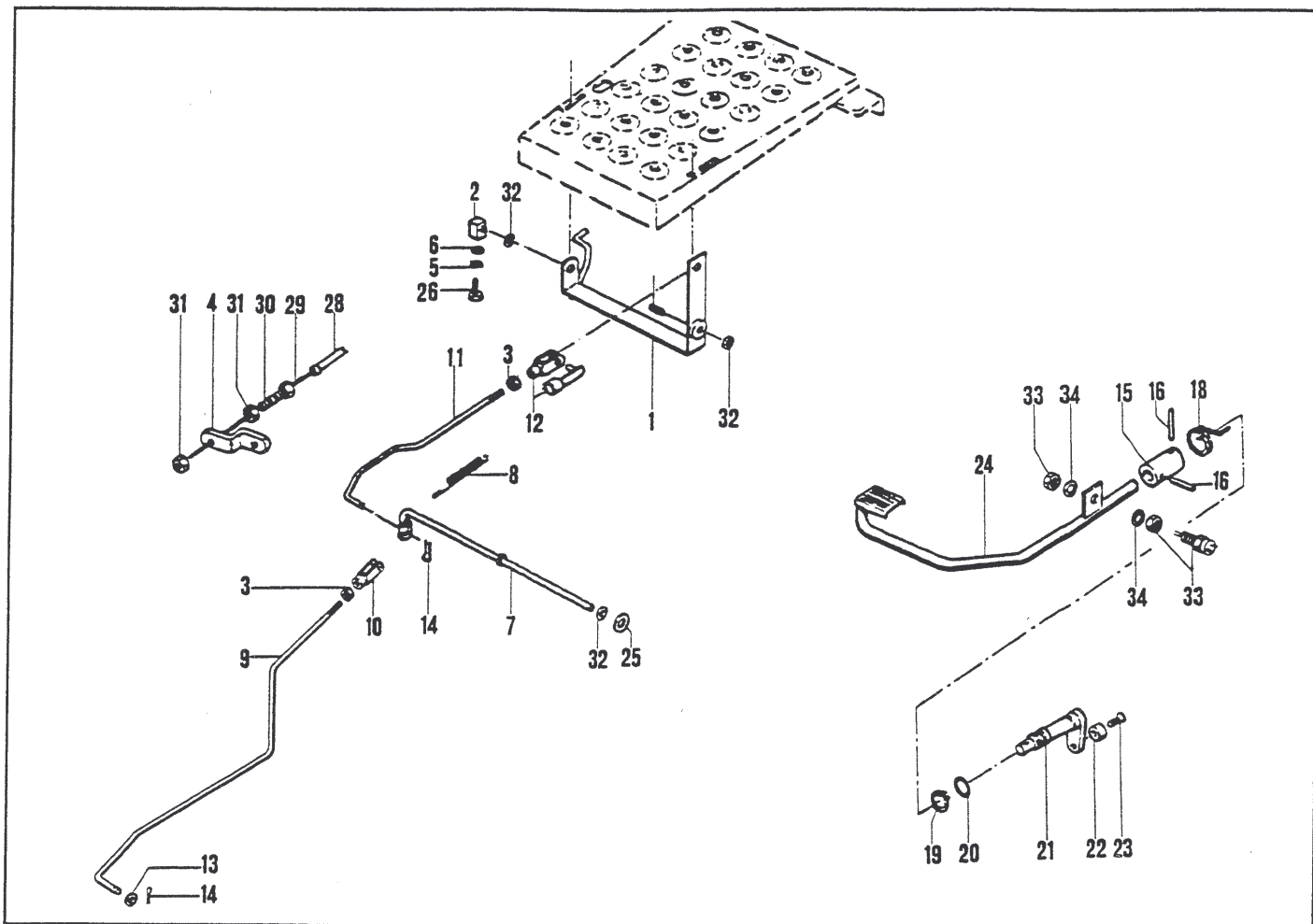

**COMANDO BLOCCAGGIO E ACCELERATORE - LOCK CONTROL AND
 ACCELERATOR - COMMANDE BLOCAGE ET ACCELERATEUR - STEUERUNG FÜR
 SPERRVORRICHTUNG UND GASHBEL - MANDO BLOQUEO Y ACELERADOR PROGRAM 40-3W**

No. pezzo No. pièce No. pièce No. Bild No. pieza	No. di ordinazione Part. No. No. de commande Bestell. - Nr. No. de pedido	No. pezzo No. pièce No. pièce No. Bild No. pieza	No. di ordinazione Part. No. No. de commande Bestell. - Nr. No. de pedido	No. pezzo No. pièce No. pièce No. Bild No. pieza	No. di ordinazione Part. No. No. de commande Bestell. - Nr. No. de pedido
1	15.0036.345	22	01.0001.079		
2	15.0036.347	23	01.0001.078		
3	81.4545.000	24	15.0036.348		
4	11.0017.978	25	80.1072.000		
5	84.3708.000	26	84.3643.060		
6	86.2474.010	27	15.0036.346		
7	15.0036.502	28	85.7004.000		
8	83.1139.050	29	85.6152.000		
9	15.0036.731/3	30	85.8007.000		
10	86.0030.010	31	81.4535.050		
11	15.0036.355	32	80.3175.000		
12	86.0030.000	33	82.5488.000		
13	84.3542.000	34	84.3844.050		
14	81.0505.010				
15	15.0036.214				
16	85.1293.000				
18	83.1314.000				
19	80.1297.000				
20	80.2060.000				
21	15.0011.120				

SEGNALAZIONI DI VALIDITÀ
 USAGE CODE
 SIGNALISATIONS DE VALIDITE
 GÜLTIGKEITSVERMERK
 INDICACIONES DE VALIDEZ

D1

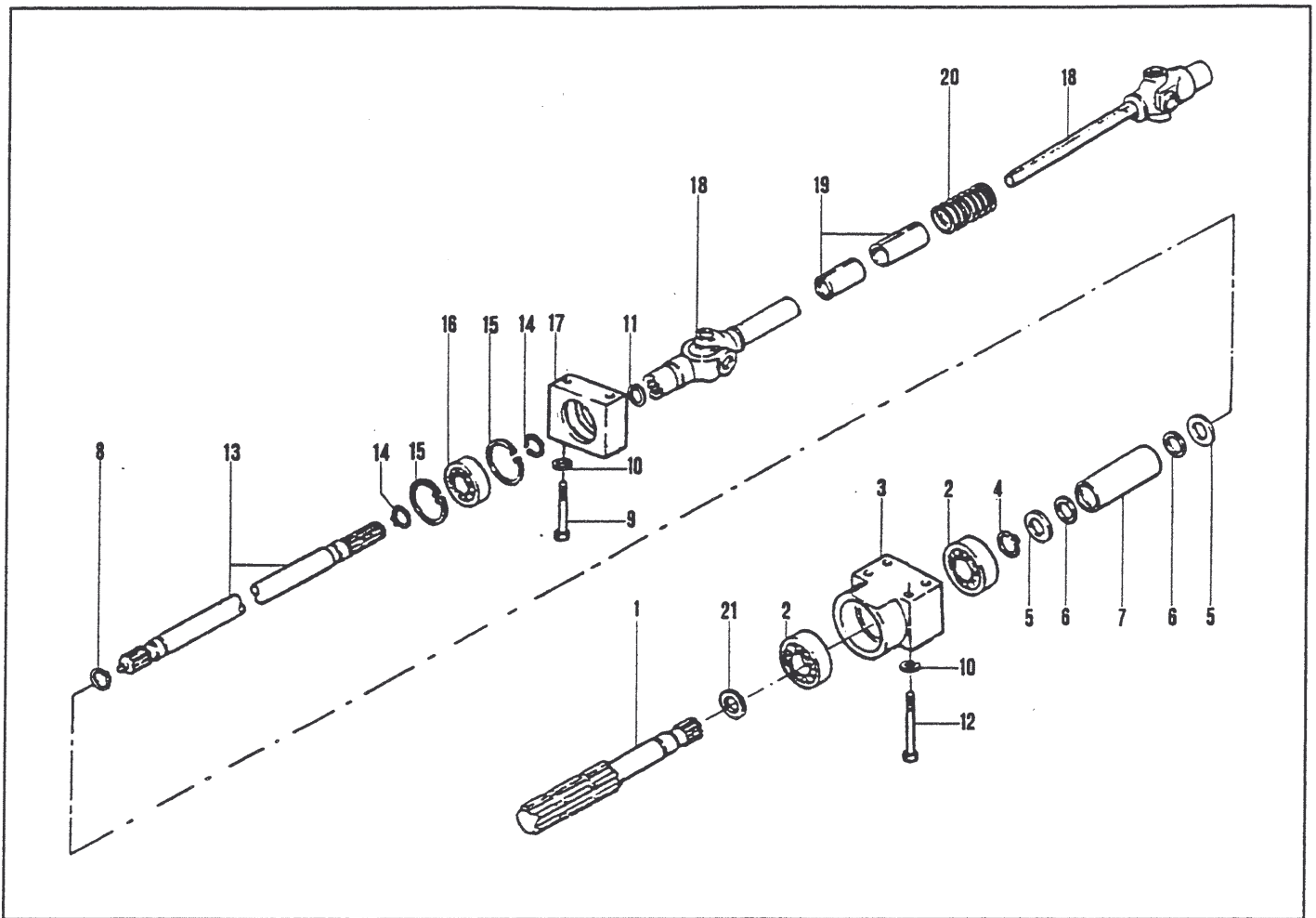

PRESA DI POTENZA ANTERIORE - FRONT POWER TAKE-OFF - PRISE DE FORCE AVANT - VORDERE ZAPFWELLE - TOMA DE FUERZA DELANTERA

PROGRAM 40-3W

No. pezzo No. pièce No. pièce No. Bild No. pieza	No. di ordinazione Part. No. No. de commande Bestell. - Nr. No. de pedido	No. pezzo No. pièce No. pièce No. Bild No. pieza	No. di ordinazione Part. No. No. de commande Bestell. - Nr. No. de pedido	No. pezzo No. pièce No. pièce No. Bild No. pieza	No. di ordinazione Part. No. No. de commande Bestell. - Nr. No. de pedido
1	15.0051.119	21	84.4374.000		
2	81.2711.000				
3	15.0051.121				
4	80.1185.000				
5	84.4283.050				
6	80.2087.000				
7	15.0006.166				
8	80.1160.000				
9	86.3046.050				
10	84.3643.060				
11	80.1138.000				
12	86.3000.000				
13	15.0051.114				
14	80.1149.000				
15	80.1342.000				
16	81.2638.000				
17	15.0051.122				
18	15.0051.147				
19	15.0051.148				
20	83.1298.500				

SEGNALAZIONI DI VALIDITÀ
 USAGE CODE
 SIGNALISATIONS DE VALIDITE
 GULTIGKEITSVERMERK
 INDICACIONES DE VALIDEZ

D2

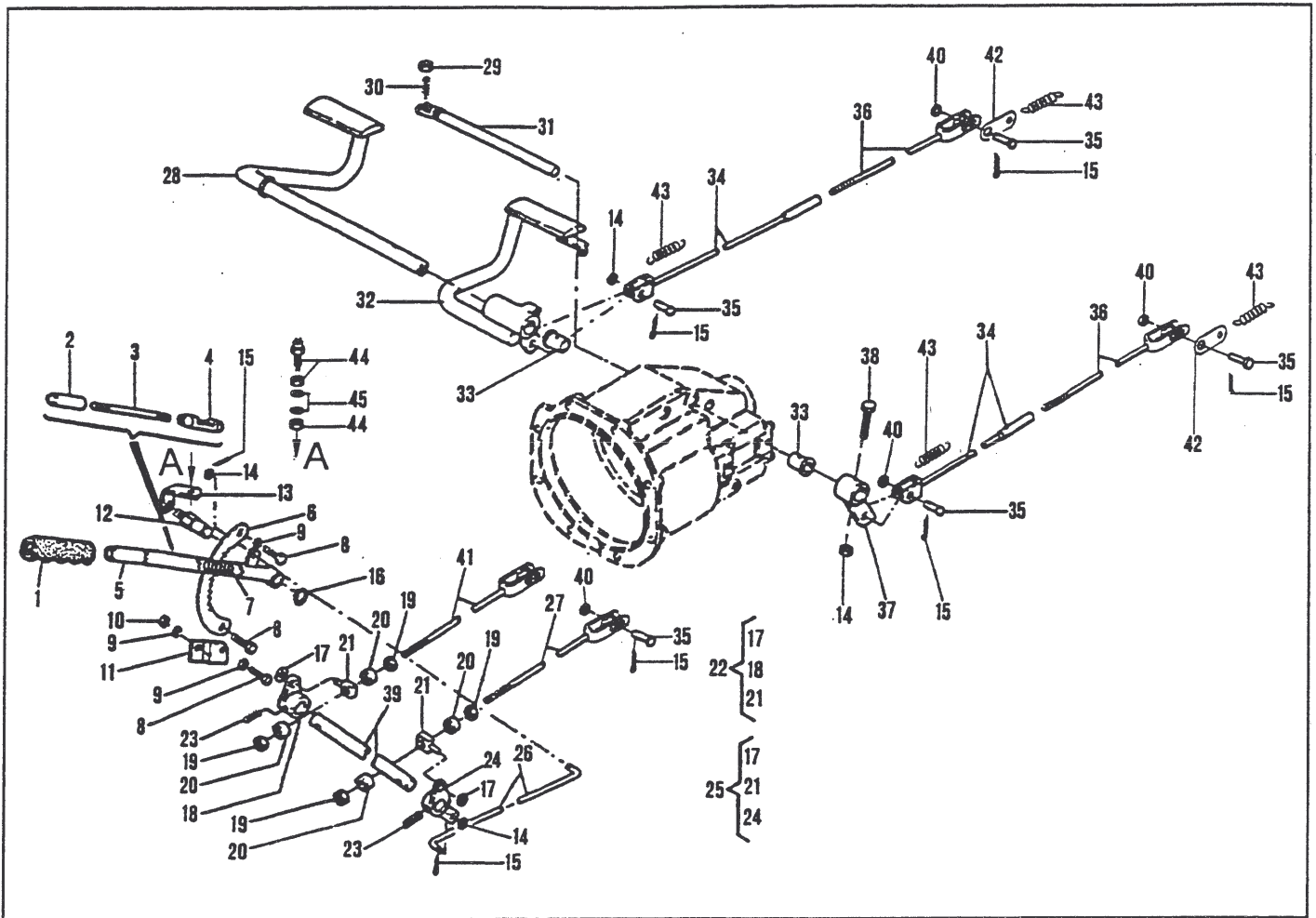

FRENI E RELATIVI COMANDI - BRAKES AND CONTROLS - FREINS
 ET RELATIF COMMANDES - BREMSEN UND STEUERUNGEN -
 FRENOS Y MANDOS

PROGRAM 40-3W

No. pezzo No. piece No. pièce No. Bild No. pieza	No. di ordinazione Part. No. No. de commande Bestell. - Nr. No. de pedido	No. pezzo No. piece No. pièce No. Bild No. pieza	No. di ordinazione Part. No. No. de commande Bestell. - Nr. No. de pedido	No. pezzo No. piece No. pièce No. Bild No. pieza	No. di ordinazione Part. No. No. de commande Bestell. - Nr. No. de pedido
1	83.7531.010	21	15.0036.250	41	15.0036.400
2	15.0036.147	22	15.0036.252	42	15.0036.397
3	15.0036.148	23	85.1347.000	43	83.1139.000
4	19.0022.229	24	15.0036.139	44	82.5488.000
5	15.0036.138	25	15.0036.251	45	84.3844.050
6	19.0022.222	26	15.0036.144		
7	83.1120.000	27	15.0036.401		
8	86.1934.060	28	15.0036.127		
9	84.3561.000	29	81.4569.000		
10	81.4528.000	30	86.2672.050		
11	15.0036.178	31	15.0036.122		
12	15.0036.143	32	15.0036.126		
13	15.0036.142	33	80.4216.000		
14	84.3685.000	34	15.0036.198		
15	81.0505.000	35	83.5532.000		
16	80.1116.000	36	15.0036.399		
17	84.3801.000	37	15.0036.130		
18	15.0036.141	38	86.2785.000		
19	81.4581.000	39	15.0036.145		
20	48.0298.000	40	84.3684.000		

SEGNALAZIONI DI VALIDITÀ
 USAGE CODE
 SIGNALISATIONS DE VALIDITE
 GÜLTIGKEITSVERMERK
 INDICACIONES DE VALIDEZ



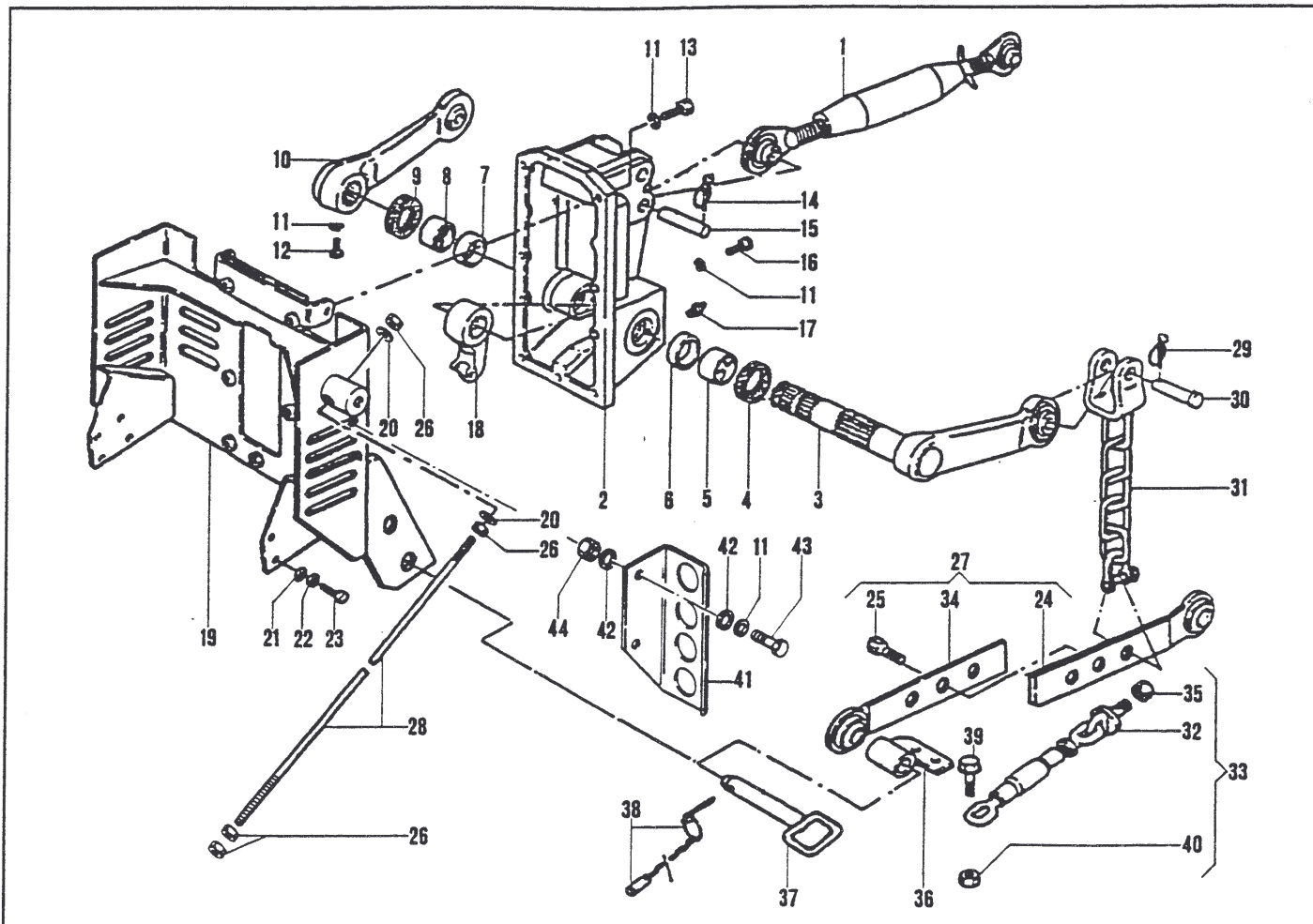

ATTACCO A TRE PUNTI CON PORTATTREZZI ANTERIORE - THREE POINT
 HITCH LINKAGE WITH FRONT LIFTER - ATTELAGE A TROIS POINTS AVEC
 RELEVAGE AVANT - DREIPUNKT ANSCHLUSS MIT VORDEREN KRAFTHEBER -
 ENGANCHE EN 3 PUNTOS CON ELEVADOR DELANTERO

PROGRAM 40-3W

No. pezzo No. pièce No. pièce No. Bild No. pieza	No. di ordinazione Part. No. No. de commande Bestell. - Nr. No. de pedido	No. pezzo No. pièce No. pièce No. Bild No. pieza	No. di ordinazione Part. No. No. de commande Bestell. - Nr. No. de pedido	No. pezzo No. pièce No. pièce No. Bild No. pieza	No. di ordinazione Part. No. No. de commande Bestell. - Nr. No. de pedido
1	15.0032.182	21	84.3901.050	40	81.4703.000
2	15.0032.052	22	84.3843.060	40	81.4702.000
3	15.0032.129	23	86.3703.000	41	15.0035.568
4	80.2178.000	24	15.0036.181	42	84.3818.000
5	80.4467.000	25	86.4340.000	43	86.3276.000
6	84.4550.000	—	—	44	81.4632.000
7	84.4510.000	26	81.4818.010		
8	80.4457.000	27	15.0032.190		
9	80.2138.000	28	15.0036.736		
10	15.0032.128	29	85.2105.000		
11	84.3755.000	30	83.5767.000		
12	86.3429.000	31	15.0081.190		
13	86.3438.000	32	15.0031.269		
14	85.2105.000	33	15.0032.160		
15	83.5772.000	34	15.0032.180		
16	86.3328.000	35	81.4794.000		
17	82.6038.000	36	15.0032.158		
18	15.0032.131	37	80.8050.000		
19	15.0032.197	38	15.0031.284		
20	84.4179.010	39	86.3925.000		

SEGNALAZIONI DI VALIDITÀ
 USAGE CODE
 SIGNALISATIONS DE VALIDITE
 GULTIGKEITSVERMERK
 INDICACIONES DE VALIDEZ

D4

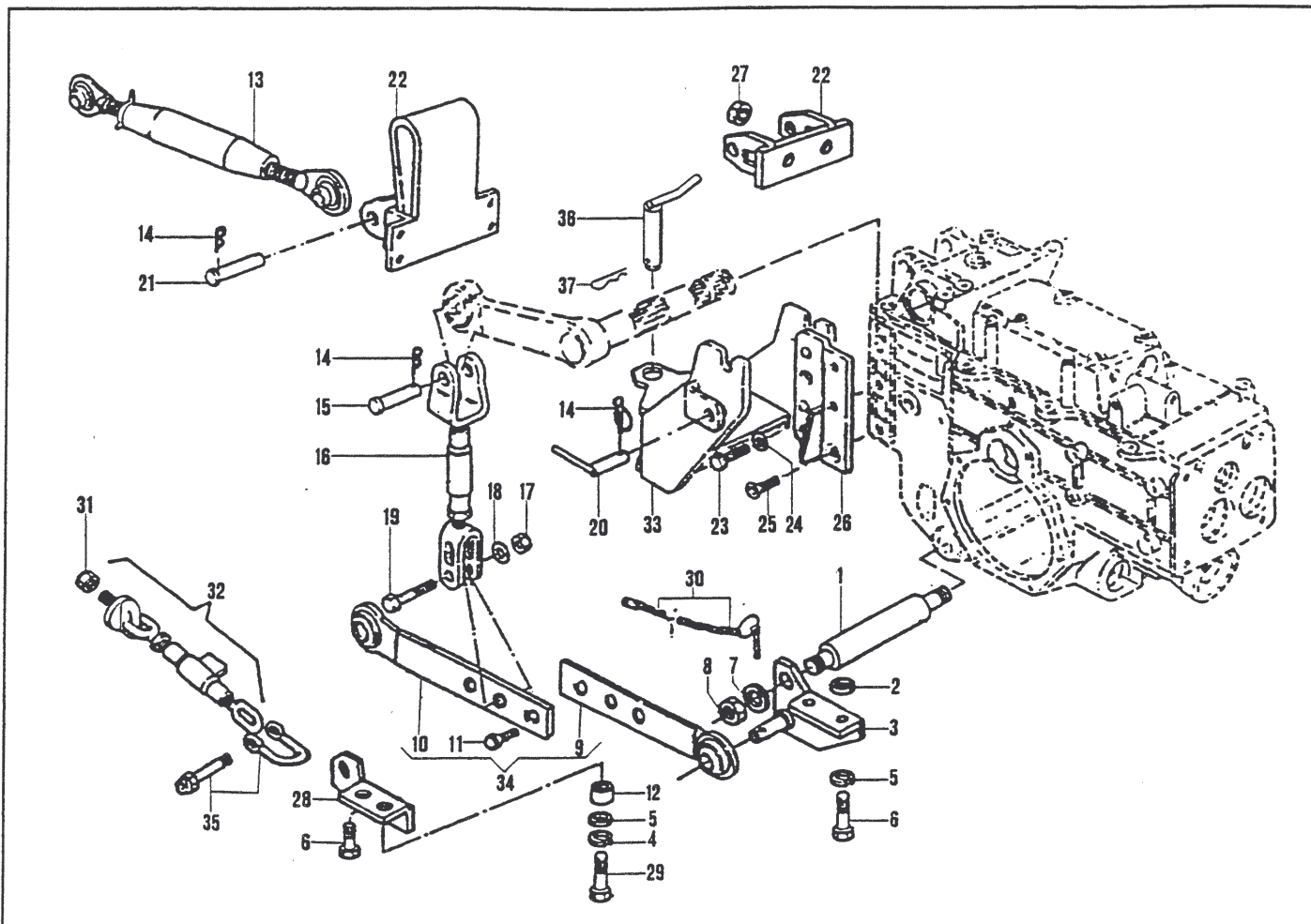

ATTACCO A TRE PUNTI - PORTATTREZZI POSTERIORE - THREE POINTS
 LINKAGE WITH REAR LIFTER - ATTELAGE A TROIS POINTS AVEC RELEVAGE
 ARRIERE - DREIPUNKT ANSCHLUSS MIT HINTERE KRAFTHEBER -
 ENGANCHE EN 3 PUNTOS CON ELEVADOR POSTERIOR

PROGRAM 40-3W

No. pezzo No. piece No. pièce No. Bild No. pieza	No. di ordinazione Part. No. No. de commande Bestell. - Nr. No. de pedido	No. pezzo No. piece No. pièce No. Bild No. pieza	No. di ordinazione Part. No. No. de commande Bestell. - Nr. No. de pedido	No. pezzo No. piece No. pièce No. Bild No. pieza	No. di ordinazione Part. No. No. de commande Bestell. - Nr. No. de pedido
1	15.0032.162	20	80.8039.050	37	85.1497.000
2	84.3878.000	21	83.5770.000		
3	15.0032.153 (SX)	22	82.5851.055		
—	15.0032.154 (DX)	23	86.4200.000		
4	84.3901.050	24	84.3921.030		
5	84.3843.060	25	86.4201.010		
6	86.3946.050	26	15.0032.163 (DX)		
7	84.4317.000	—	15.0032.164 (SX)		
8	81.4548.050	27	81.4756.000		
9	15.0032.180	28	15.0032.156 (DX)		
10	15.0032.181	—	15.0032.157 (SX)		
11	86.4340.000	29	86.3740.000		
12	85.1442.000	30	15.0031.284		
13	15.0032.182	31	81.4797.000		
14	85.2106.000	32	15.0032.160		
15	83.5768.000	33	15.0032.184 (ASAE S.298)		
16	15.0032.161	—	15.0032.111 (CATEG. B)		
17	81.4767.050	34	15.0032.190		
18	84.3993.000	35	80.5861.000		
19	86.4298.050	36	80.8060.100		

SEGNALAZIONI DI VALIDITÀ
 USAGE CODE
 SIGNALISATIONS DE VALIDITE
 GULTIGKEITSVERMERK
 INDICACIONES DE VALIDEZ

D5

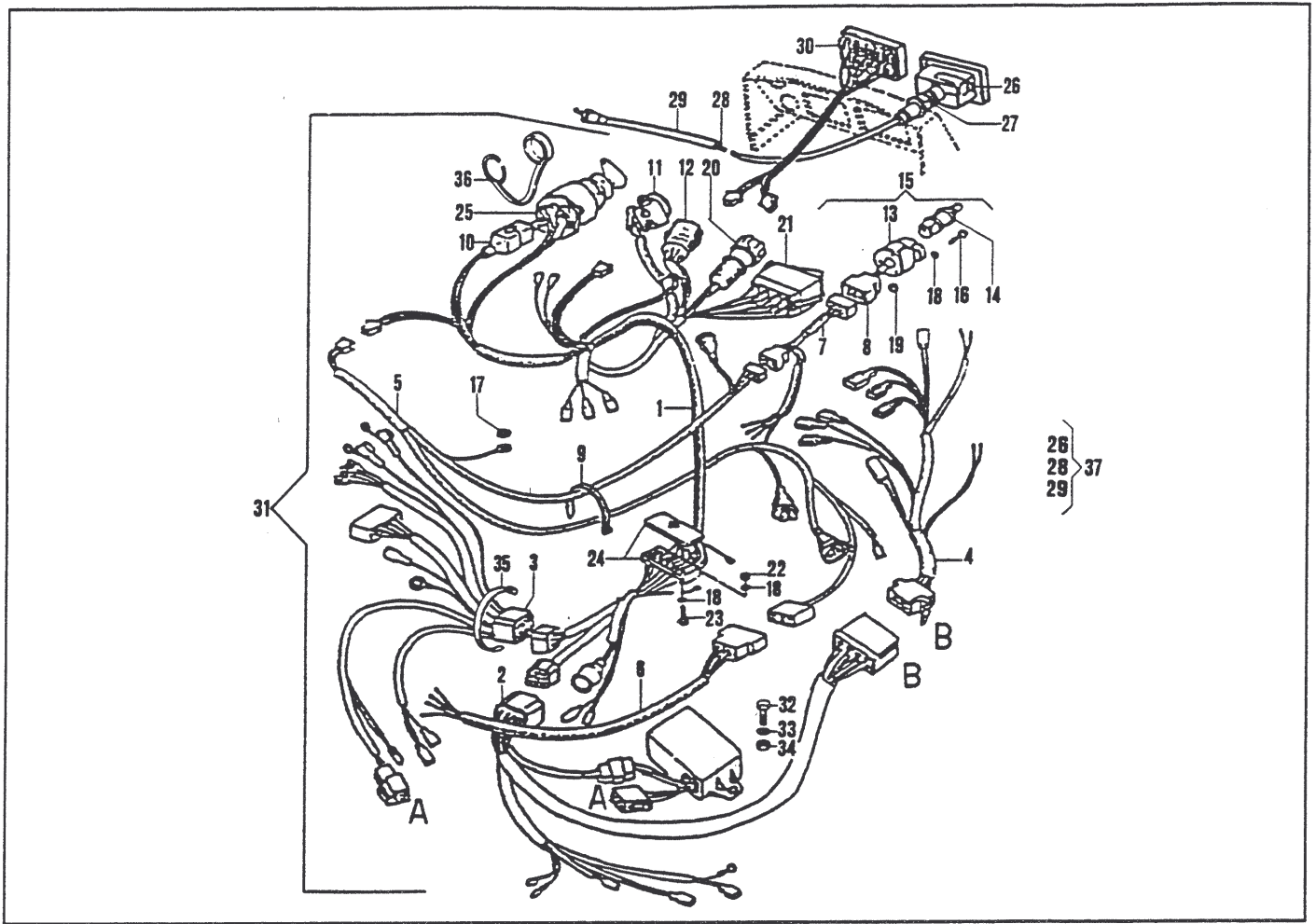

IMPIANTO ELETTRICO - ELECTRICAL SYSTEM - INSTALLATION
ELECTRIQUE - ELEKTRISCHE ANLAGE - INSTALACION ELECTRICA

PROGRAM 40-3W

No. pezzo No. pièce No. pièce No. Bild No. pieza	No. di ordinazione Part. No. No. de commande Bestell. - Nr. No. de pedido	No. pezzo No. pièce No. pièce No. Bild No. pieza	No. di ordinazione Part. No. No. de commande Bestell. - Nr. No. de pedido	No. pezzo No. pièce No. pièce No. Bild No. pieza	No. di ordinazione Part. No. No. de commande Bestell. - Nr. No. de pedido
1	15.0019.130	21	82.5115.000		
2	15.0019.132	22	81.4531.000		
3	15.0019.131	23	86.1935.060		
4	15.0019.123	24	82.5453.000		
5	15.0019.115	25	82.5400.000		
6	15.0019.116	26	82.5337.080		
7	15.0019.125	27	82.5337.090		
8	15.0019.127	28	82.5337.630		
9	81.7640.000	29	82.5337.620		
10	82.5436.000	30	15.0019.102		
11	82.5437.048	31	15.0019.051		
12	82.5140.000	32	81.1998.000		
13	82.5438.000	33	84.3570.000		
14	82.5451.000	34	81.4545.000		
15	82.5461.000	35	81.7660.000		
16	86.1941.000	36	82.5400.050		
17	84.3685.000	37	90.1007.029		
18	84.3542.000				
19	81.4528.000				
20	82.5436.001				

SEGNALAZIONI DI VALIDITÀ
USAGE CODE
SIGNALISATIONS DE VALIDITE
GULTIGKEITSVERMERK
INDICACIONES DE VALIDEZ

D6

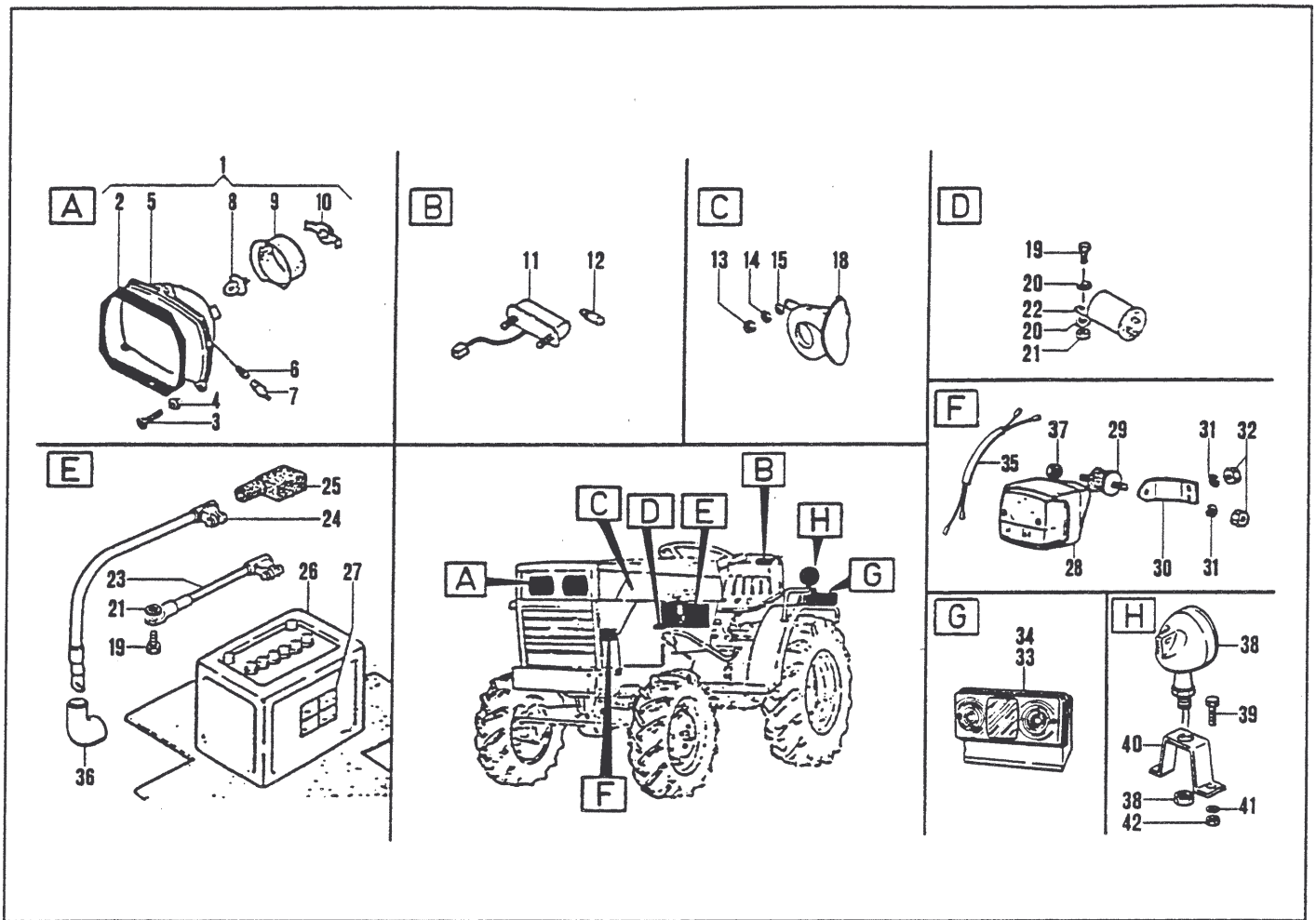

**IMPIANTO ELETTRICO - ELECTRICAL SYSTEM - INSTALLATION
ELECTRIQUE - ELEKTRISCHE ANLAGE - INSTALLACION ELECTRICA**

PROGRAM 40-3W

No. pezzo No. pièce No. pièce No. Bild No. pieza	No. di ordinazione Part. No. No. de commande Bestell. - Nr. No. de pedido	No. pezzo No. pièce No. pièce No. Bild No. pieza	No. di ordinazione Part. No. No. de commande Bestell. - Nr. No. de pedido	No. pezzo No. pièce No. pièce No. Bild No. pieza	No. di ordinazione Part. No. No. de commande Bestell. - Nr. No. de pedido
1	82.5404.050	23	82.5445.058	42	81.4581.000
2	19.0019.901	24	82.5445.095		
3	86.1934.075	25	82.5407.035		
4	82.5404.070	26	82.5468.000		
5	82.5404.055	27	85.4001.020		
6	82.5404.080	28	82.5500.020 (DX)		
7	82.5404.085	—	82.5500.025 (SX)		
8	82.5404.060	29	84.9206.005		
9	82.5404.075	30	15.0036.423		
10	82.5404.065	31	84.3570.000		
11	82.5411.000	32	81.4535.050		
12	82.5412.000	33	82.5420.610 (DX)		
13	81.4545.000	34	82.5420.620 (SX)		
14	19.0018.908	35	15.0019.119		
15	84.3570.000	36	82.5407.000		
18	82.5417.000	37	81.4546.000		
19	86.2475.050	38	82.5493.000		
20	84.3685.000	39	86.2488.000		
21	81.4546.000	40	19.0035.152		
22	82.5140.000	41	84.3643.060		

SEGNALAZIONI DI VALIDITÀ
USAGE CODE
SIGNALISATIONS DE VALIDITE
GÜLTIGKEITSVERMERK
INDICACIONES DE VALIDEZ

D7

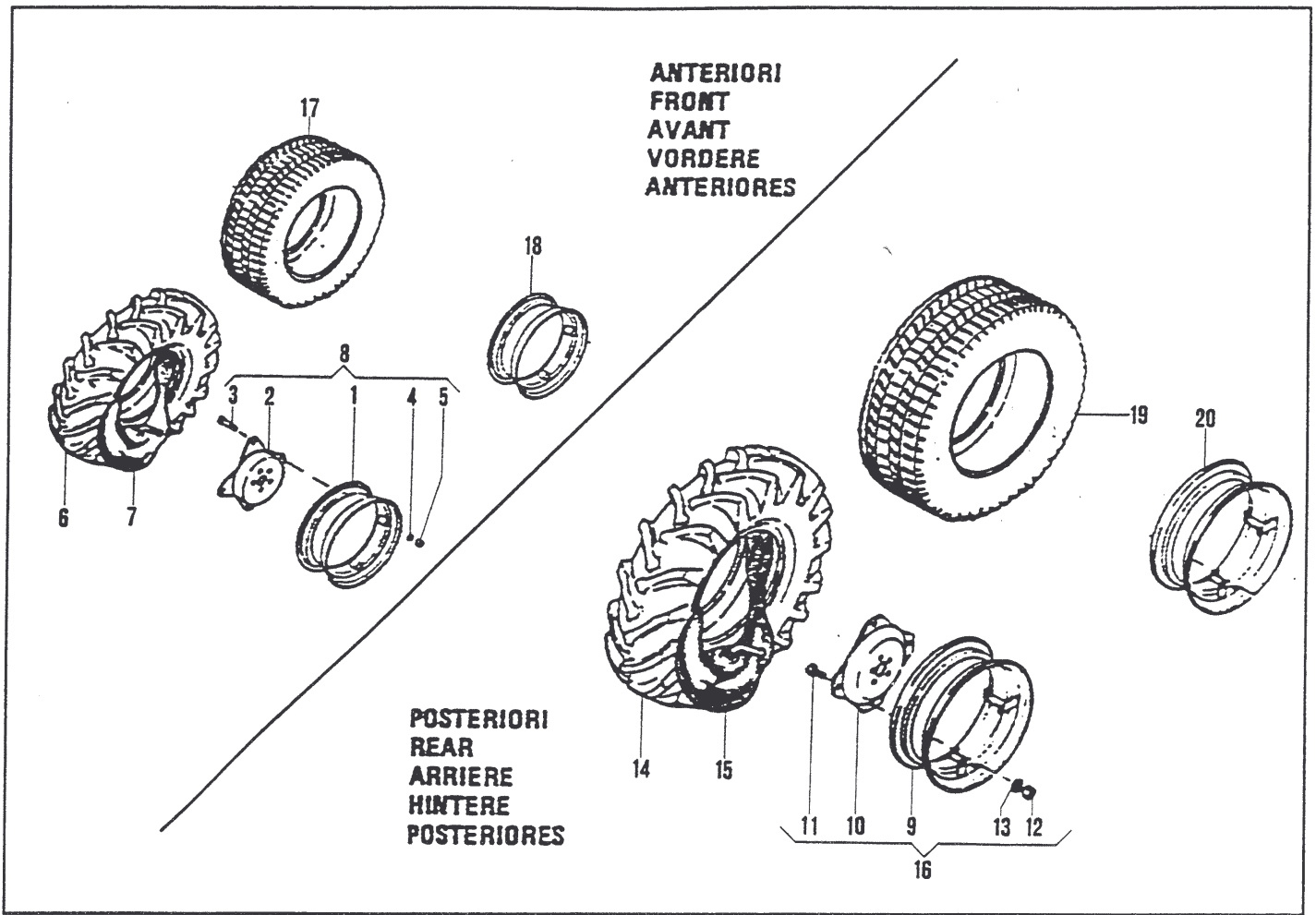

RUOTE - WHEELS - ROUES - RADER - RUEDAS

PROGRAM 40-3W

No. pezzo No. pièce No. pièce No. Bild No. pieza	No. di ordinazione Part. No. No. de commande Bestell. - Nr. No. de pedido	No. pezzo No. pièce No. pièce No. Bild No. pieza	No. di ordinazione Part. No. No. de commande Bestell. - Nr. No. de pedido	No. pezzo No. pièce No. pièce No. Bild No. pieza	No. di ordinazione Part. No. No. de commande Bestell. - Nr. No. de pedido
1	84.9044.020 ○				
2	84.9036.020 ○				
3	86.3428.000 ○				
4	84.3755.050 ○				
5	81.4643.000 ○				
6	84.8624.000 ○				
7	84.8880.000 ○				
8	84.9044.000 ○				
9	84.9131.010 ●				
10	84.9131.020 ●				
11	86.4357.050 ●				
12	81.4793.010 ●				
13	84.4030.000 ●				
14	84.8679.000 ●				
15	84.8940.000 ●				
16	84.9131.000 ●				
17	84.8628.000 △				
18	84.9133.000 △				
19	84.8682.000 ▲				
20	84.9132.000 ▲				

SEGNALAZIONI DI VALIDITÀ
USAGE CODE
SIGNALISATIONS DE VALIDITE
GULTIGKEITSVERMERK
INDICACIONES DE VALIDEZ

○ = 7.00-12

● = 11.2-20

△ = 23 X 850-12

▲ = 400-15.5

D8

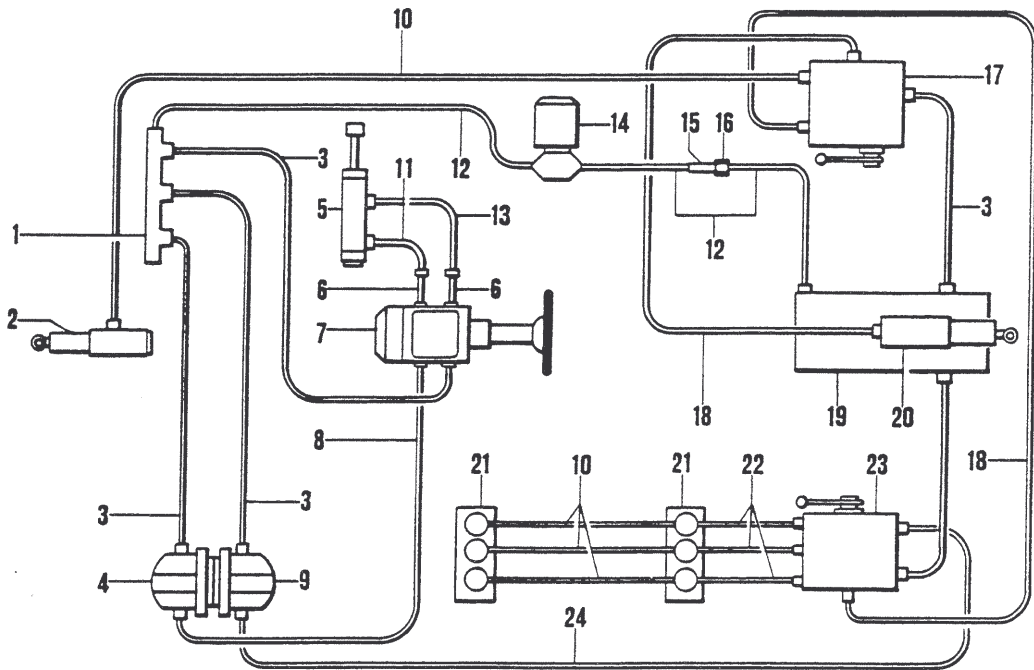

IMPIANTO IDRAULICO-SOLLEVATORE NORMALE CON PORTATTREZZI ANTERIORE -
 HYDRAULIC SYSTEM-STANDARD LIFTER WITH FRONT LIFTER - SYSTEME HYDRAU-
 LIQUE-DISTRIBUTEUR NORMALE AVEC RELEVAGE AVANT - HYDRAULIKANLAGEN-
 VERTEILER STANDARD MIT VORDEREN KRAFTHEBER - SISTEMA HIDRAULICO DEL
 ELEVADOR NORMAL CON ELEVADOR DELANTERO

PROGRAM 40-3W

No. pezzo No. pièce No. pièce No. Bild No. pieza	No. di ordinazione Part. No. No. de commande Bestell. - Nr. No. de pedido	No. pezzo No. pièce No. pièce No. Bild No. pieza	No. di ordinazione Part. No. No. de commande Bestell. - Nr. No. de pedido	No. pezzo No. pièce No. pièce No. Bild No. pieza	No. di ordinazione Part. No. No. de commande Bestell. - Nr. No. de pedido
1	15.0028.183	21	82.5980.030		
2	82.9245.000	22	15.0028.166		
3	25.6612.913	23	81.6950.040/1		
4	83.6497.050	24	15.0028.185		
5	80.9225.000				
6	15.0028.201				
7	86.5470.000				
8	15.0028.157				
9	83.6497.060				
10	15.0028.155				
11	15.0028.128				
12	25.6612.919				
13	15.0028.127				
14	82.5718.000				
15	83.5029.050				
16	83.5060.050				
17	81.6950.005				
18	15.0028.169				
19	15.0006.052				
20	82.5851.100				

SEGNALAZIONI DI VALIDITÀ
 USAGE CODE
 SIGNALISATIONS DE VALIDITE
 GULTIGKEITSVERMERK
 INDICACIONES DE VALIDEZ



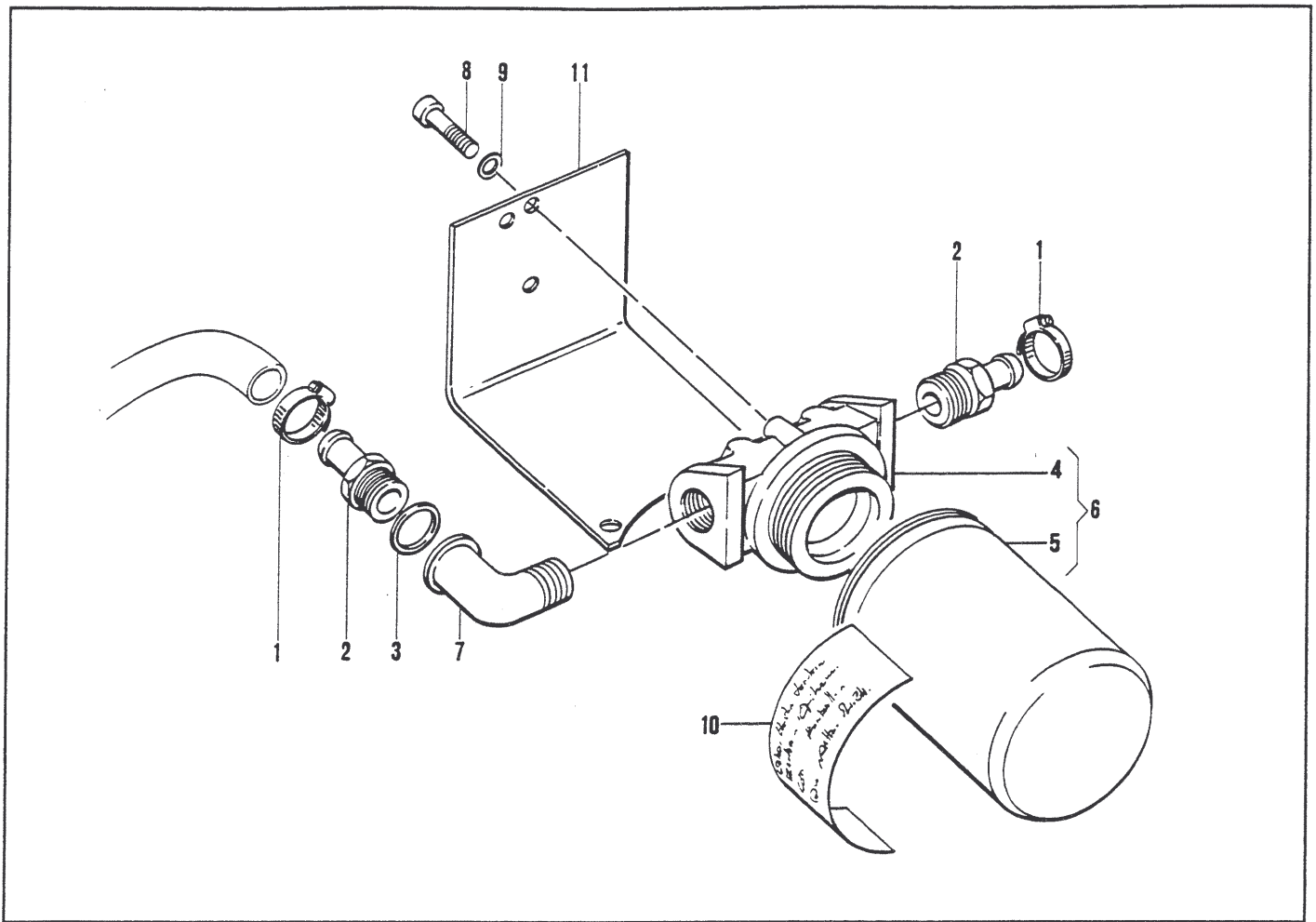

FILTRO - FILTER - FILTRE - OELFILTER - FILTRO

PROGRAM 40-3W

No. pezzo No. pièce No. pièce No. Bild No. pieza	No. di ordinazione Part. No. No. de commande Bestell. - Nr. No. de pedido	No. pezzo No. pièce No. pièce No. Bild No. pieza	No. di ordinazione Part. No. No. de commande Bestell. - Nr. No. de pedido	No. pezzo No. pièce No. pièce No. Bild No. pieza	No. di ordinazione Part. No. No. de commande Bestell. - Nr. No. de pedido
1	81.7514.000				
2	83.5060.030				
3	82.4185.000				
4	82.5718.010				
5	82.5718.020				
6	82.5718.000				
7	84.0563.000				
8	82.2546.000				
9	84.3643.060				
10	85.4067.050				
11	15.0036.477/3				

SEGNALAZIONI DI VALIDITÀ
 USAGE CODE
 SIGNALISATIONS DE VALIDITE
 GULTIGKEITSVERMERK
 INDICACIONES DE VALIDEZ

E2

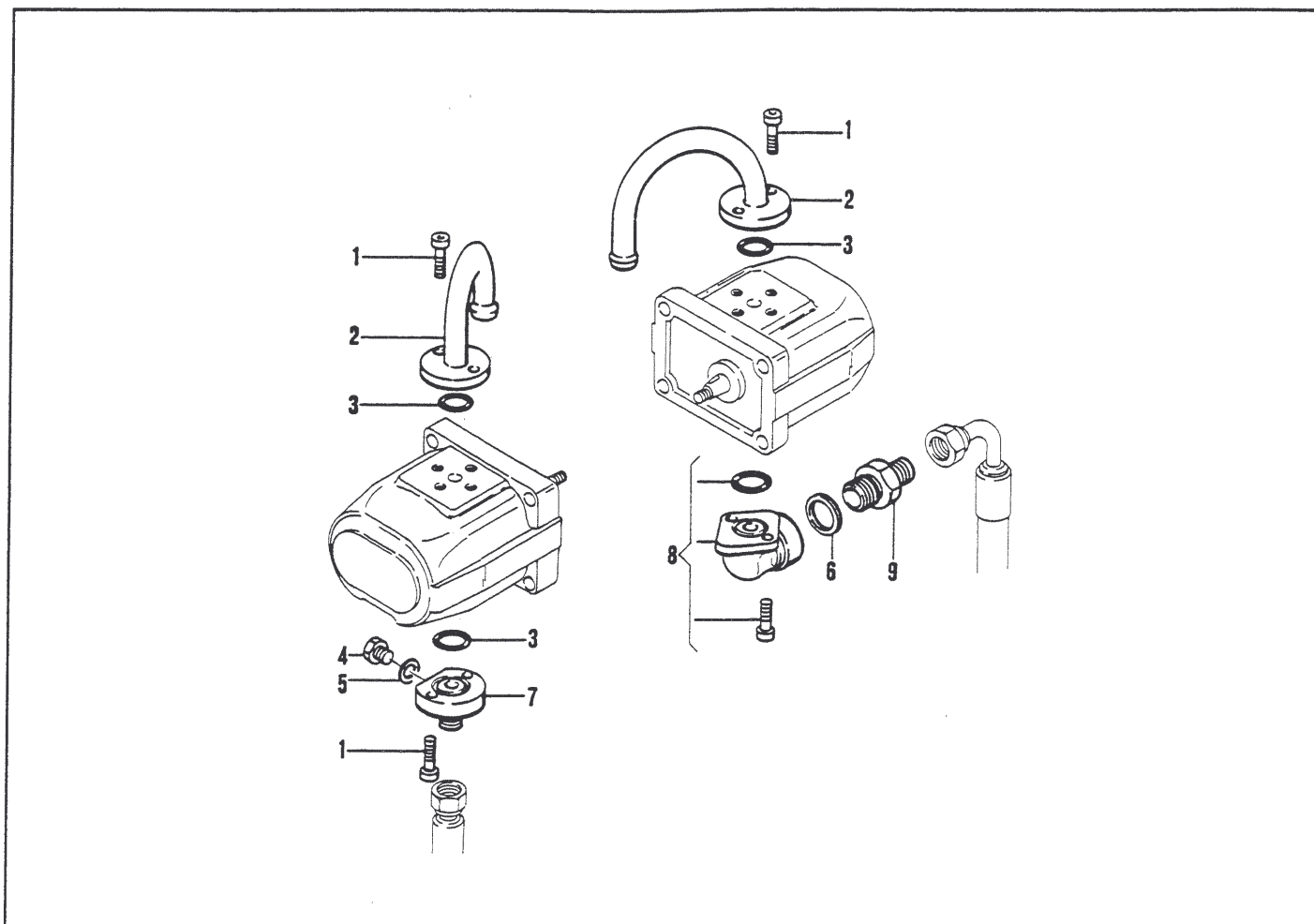

POMPA - PUMP - POMPE - PUMPE - BOMBA

PROGRAM 40-3W

No. pezzo No. pièce No. pièce No. Bild No. pieza	No. di ordinazione Part. No. No. de commande Bestell. - Nr. No. de pedido	No. pezzo No. pièce No. pièce No. Bild No. pieza	No. di ordinazione Part. No. No. de commande Bestell. - Nr. No. de pedido	No. pezzo No. pièce No. pièce No. Bild No. pieza	No. di ordinazione Part. No. No. de commande Bestell. - Nr. No. de pedido
1	3.1152.057				
2	15.0028.106/1				
3	80.3185.000				
4	86.2462.010				
5	84.3641.010				
6	82.4113.000/1				
7	82.5950.000/6				
8	01.0001.335				
9	83.5070.050/1				

SEGNALAZIONI DI VALIDITÀ
 USAGE CODE
 SIGNALISATIONS DE VALIDITE
 GULTIGKEITSVERMERK
 INDICACIONES DE VALIDEZ

E3

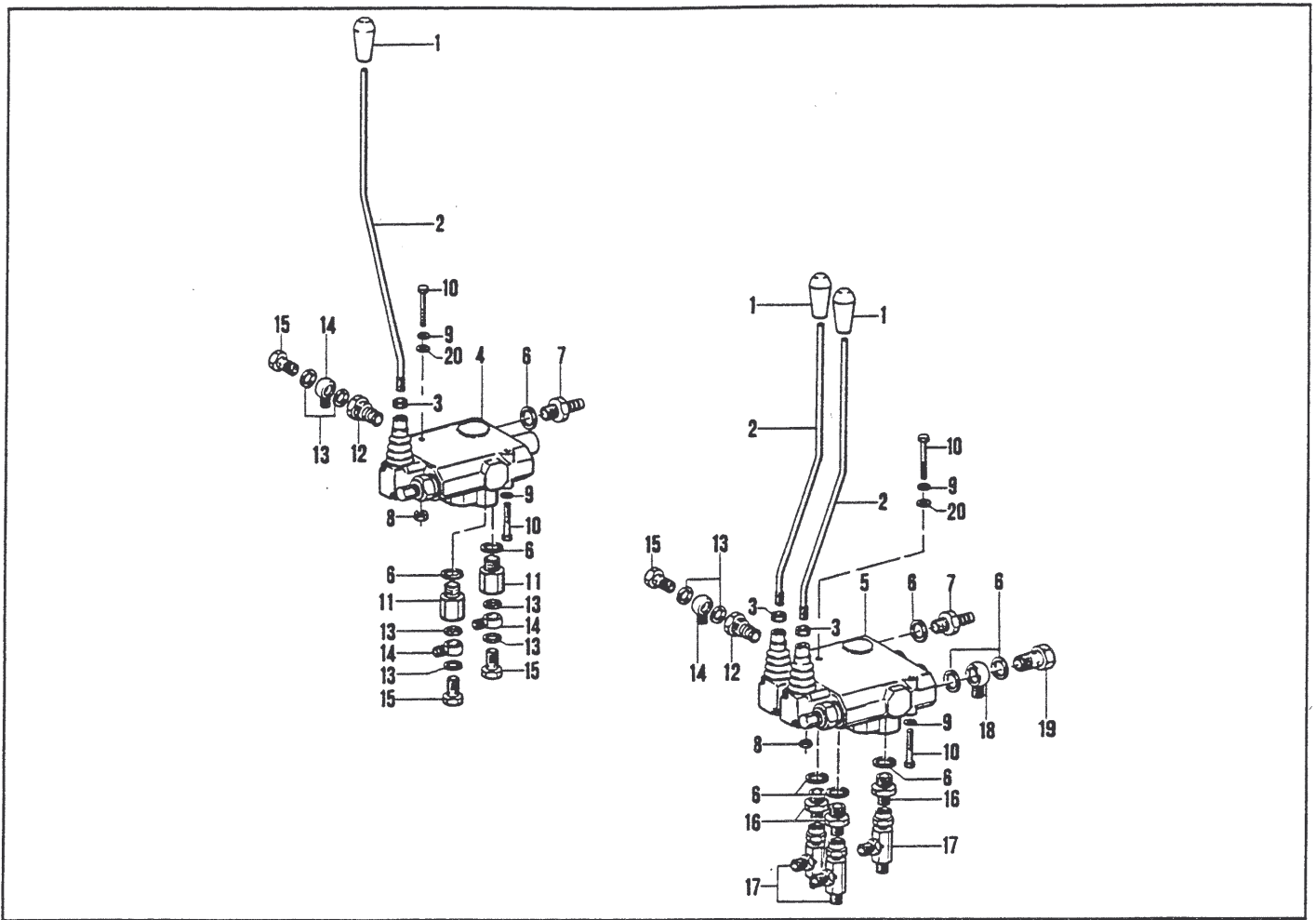

DISTRIBUTORE - DISTRIBUTOR - DISTRIBUTEUR - VERTEILER -
DISTRIBUDOR

PROGRAM 40-3W

No. pezzo No. pièce No. pièce No. Bild No. pieza	No. di ordinazione Part. No. No. de commande Bestell. - Nr. No. de pedido	No. pezzo No. pièce No. pièce No. Bild No. pieza	No. di ordinazione Part. No. No. de commande Bestell. - Nr. No. de pedido	No. pezzo No. pièce No. pièce No. Bild No. pieza	No. di ordinazione Part. No. No. de commande Bestell. - Nr. No. de pedido
1	81.6950.030				
2	15.0029.238				
3	81.4581.000				
4	81.6950.005				
5	81.6950.040/1				
6	82.4110.000				
7	83.5029.040				
8	81.4546.000				
9	84.3605.010				
10	86.2400.000				
11	83.5100.080				
12	84.3110.050				
13	84.3907.000				
14	84.2513.030				
15	84.3107.000/1				
16	83.5023.000/1				
17	11.0029.803/1				
18	84.2505.010				
19	84.3109.020				
20	84.3570.000				

SEGNALAZIONI DI VALIDITÀ
USAGE CODE
SIGNALISATIONS DE VALIDITE
GULTIGKEITSVERMERK
INDICACIONES DE VALIDEZ

E4

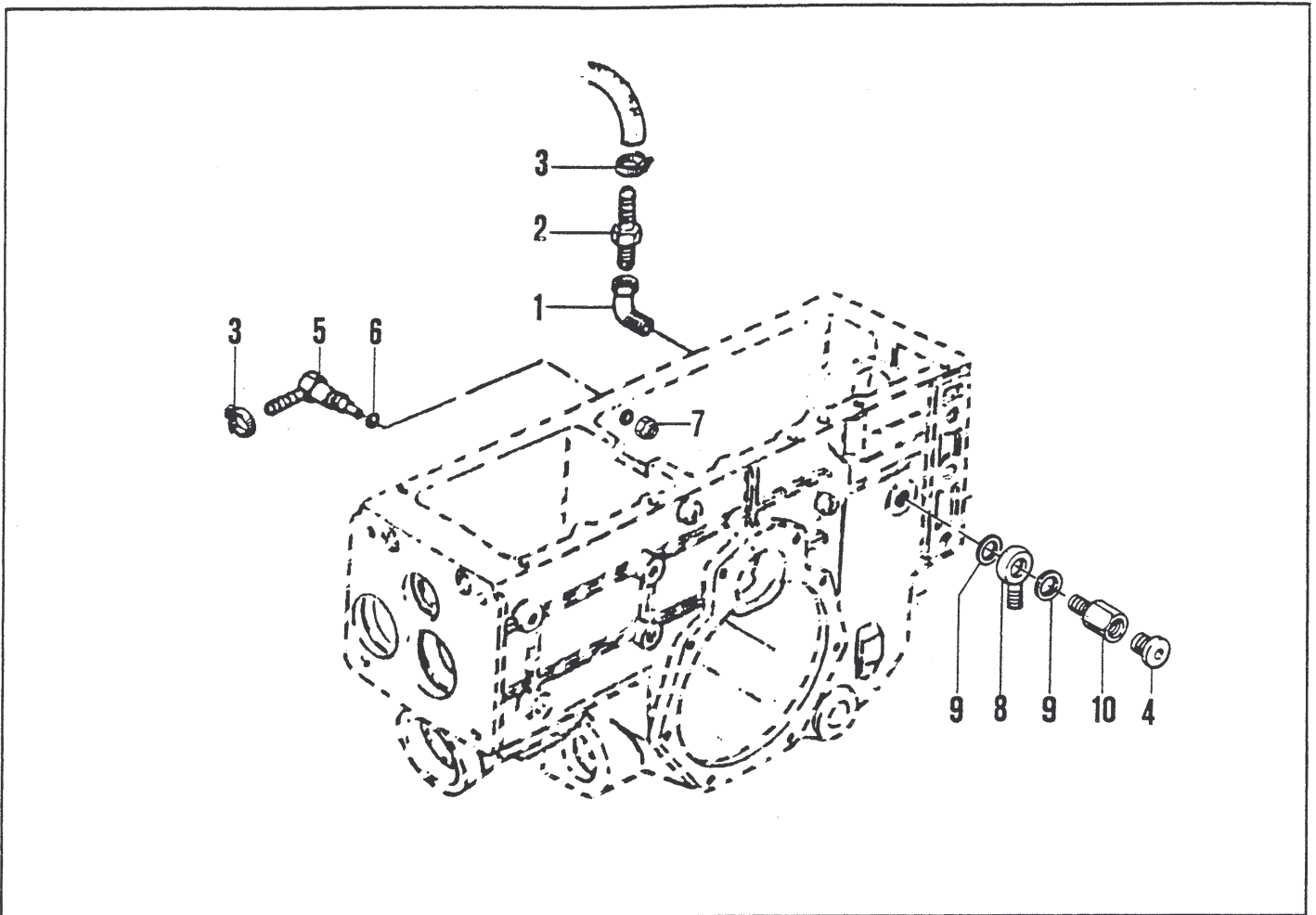

COLLEGAMENTI IDRAULICI SCATOLA CAMBIO E DEVIATORE - HYDRAULIC CONNECTIONS FOR GEARBOX - CONNEXIONS HYDRAULIQUES BOITE DE VITESSES - HYDRAULISCHE ANSCHLUESSE SCHALTGETRIEBE - CONEXIONES HYDRAULICAS CAJA DEL CAMBIO

PROGRAM 40-3W

No. pezzo No. pièce No. pièce No. Bild No. pieza	No. di ordinazione Part. No. No. de commande Bestell. - Nr. No. de pedido	No. pezzo No. pièce No. pièce No. Bild No. pieza	No. di ordinazione Part. No. No. de commande Bestell. - Nr. No. de pedido	No. pezzo No. pièce No. pièce No. Bild No. pieza	No. di ordinazione Part. No. No. de commande Bestell. - Nr. No. de pedido
1	83.5100.065				
2	84.0562.010				
3	81.7523.000				
4	85.3527.005				
5	15.0028.103				
6	80.3185.000				
7	81.4785.070				
8	84.2513.010				
9	82.4185.000				
10	83.5100.070				

SEGNALAZIONI DI VALIDITÀ
USAGE CODE
SIGNALISATIONS DE VALIDITE
GULTIGKEITSVERMERK
INDICACIONES DE VALIDEZ

F1

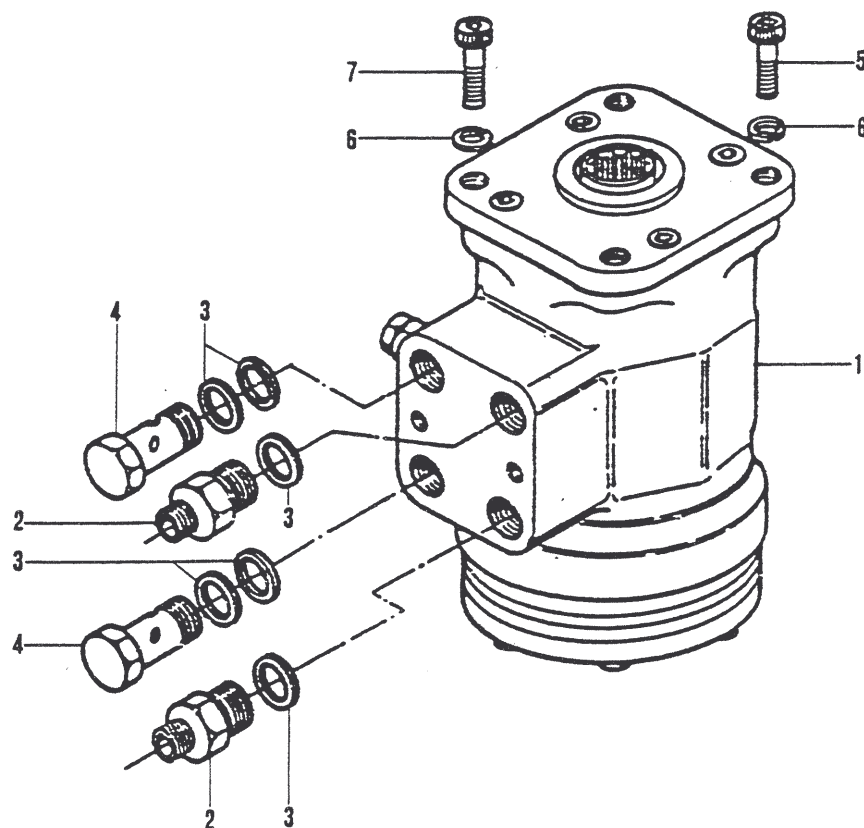

**IDROGUIDA - HYDRAULIC STEERING - HIDRO-PILOTE -
HYDROFUEHRUNG - CONJUNTO VALVULA DE DIRECCION
HIDRAULICA**

PROGRAM 40-3W

No. pezzo No. piece No. pièce No. Bild No. pieza	No. di ordinazione Part. No. No. de commande Bestell. - Nr. No. de pedido	No. pezzo No. piece No. pièce No. Bild No. pieza	No. di ordinazione Part. No. No. de commande Bestell. - Nr. No. de pedido	No. pezzo No. piece No. pièce No. Bild No. pieza	No. di ordinazione Part. No. No. de commande Bestell. - Nr. No. de pedido
1	86.5470.000				
2	83.5040.000				
3	82.4141.000				
4	84.3116.000				
5	86.3206.000				
6	84.3770.000				
7	86.3244.000				

SEGNALAZIONI DI VALIDITÀ
USAGE CODE
SIGNALISATIONS DE VALIDITE
GULTIGKEITSVERMERK
INDICACIONES DE VALIDEZ

F2

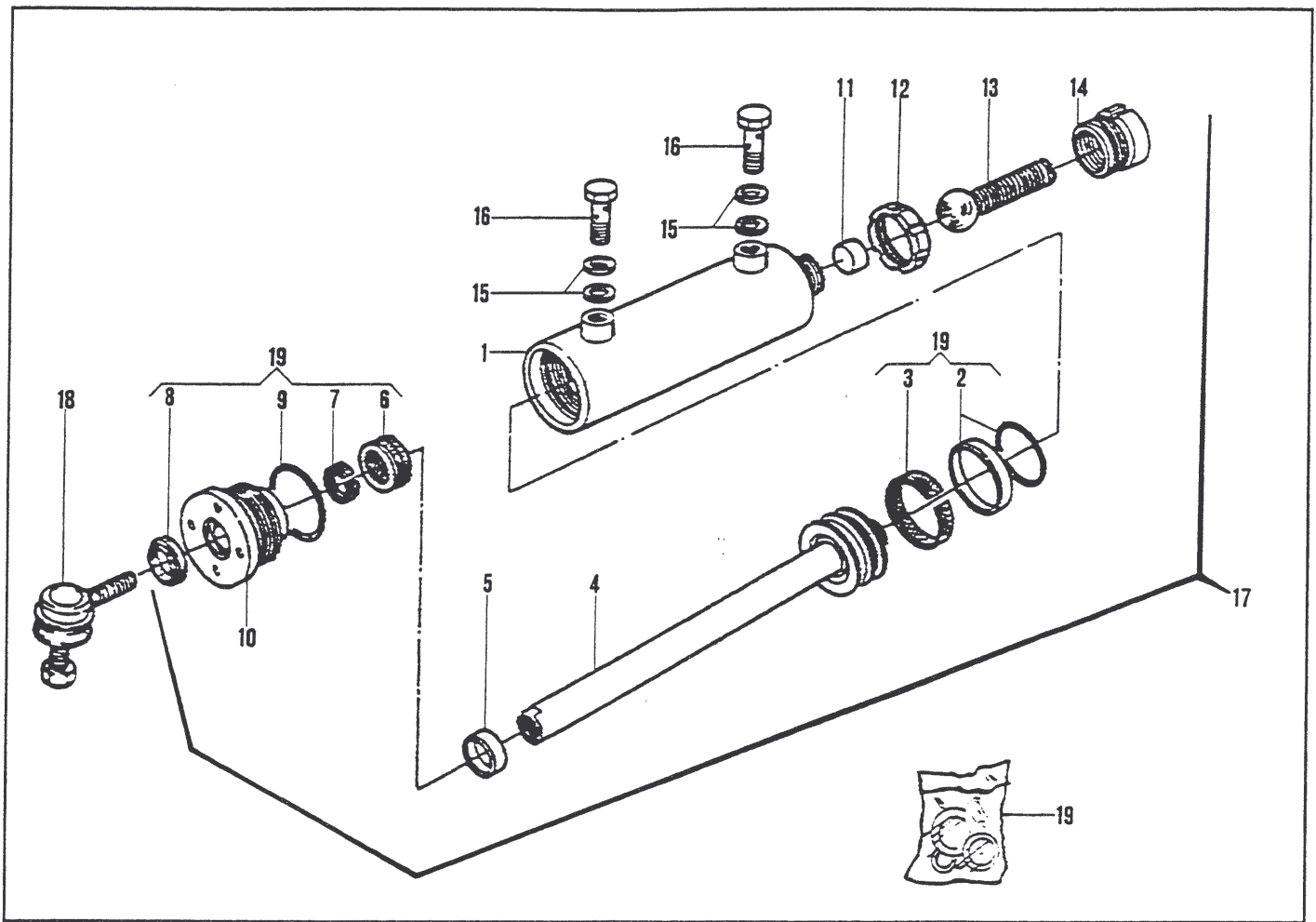

MARTINETTO DELLO STERZO - STEERING JACK - VERIN DE VANNE
 HYDRAULIQUE - LENKZYLINDER - GATO DE LA DIRECCION

PROGRAM 40-3W

No. pezzo No. pièce No. Bild No. pieza	No. di ordinazione Part. No. No. de commande Bestell. - Nr. No. de pedido	No. pezzo No. pièce No. Bild No. pieza	No. di ordinazione Part. No. No. de commande Bestell. - Nr. No. de pedido	No. pezzo No. pièce No. Bild No. pieza	No. di ordinazione Part. No. No. de commande Bestell. - Nr. No. de pedido
1	80.9225.005				
2	80.9225.015				
3	80.9225.011				
4	80.9225.008				
5	84.4220.000				
6	80.9225.013				
7	80.9225.012				
8	80.9225.014				
9	80.3209.030				
10	80.9225.009				
11	80.9225.010				
12	82.1045.000				
13	80.9225.003				
14	80.9225.002				
15	84.3907.000				
16	84.3107.000				
17	80.9225.000				
18	15.0023.160				
19	80.9225.016				

SEGNALAZIONI DI VALIDITÀ
 USAGE CODE
 SIGNALISATIONS DE VALIDITE
 GULTIGKEITSVERMERK
 INDICACIONES DE VALIDEZ

F3

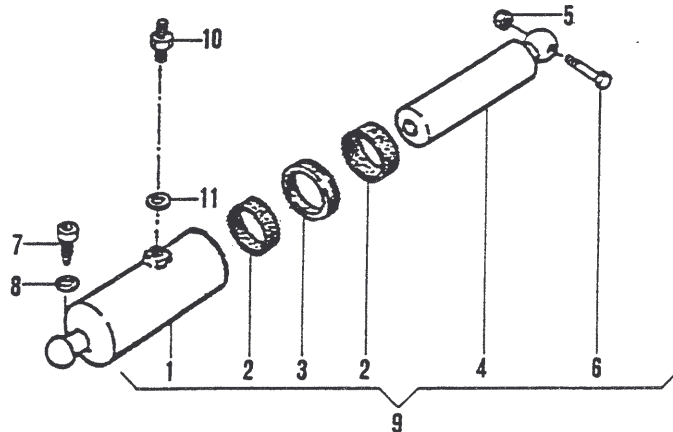
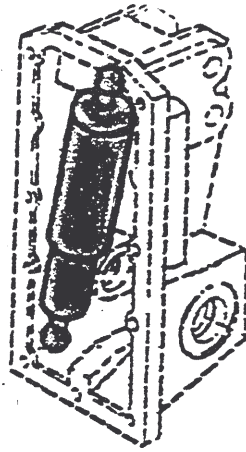

**MARTINETTO SOLLEVATORE ANTERIORE - FRONT POWER LIFT
 JACK - VERIN DE RELEVAGE AVANT - ZYLINDER DES VORDEREN
 KRAFTHEBERS - GATO DEL ELEVADOR DELANTERO**

PROGRAM 40-3W

No. pezzo No. pièce No. pièce No. Bild No. pieza	No. di ordinazione Part. No. No. de commande Bestell. - Nr. No. de pedido	No. pezzo No. pièce No. pièce No. Bild No. pieza	No. di ordinazione Part. No. No. de commande Bestell. - Nr. No. de pedido	No. pezzo No. pièce No. pièce No. Bild No. pieza	No. di ordinazione Part. No. No. de commande Bestell. - Nr. No. de pedido
1	80.9245.001				
2	80.2191.000				
3	80.2191.065				
4	80.9245.003				
5	81.4548.000				
6	86.2426.000				
7	15.0032.119				
8	84.3754.000				
9	80.9245.000				
10	83.5006.000				
11	84.3907.000				

SEGNALAZIONI DI VALIDITÀ
 USAGE CODE
 SIGNALISATIONS DE VALIDITE
 GÜLTIGKEITSVERMERK
 INDICACIONES DE VALIDEZ

F4

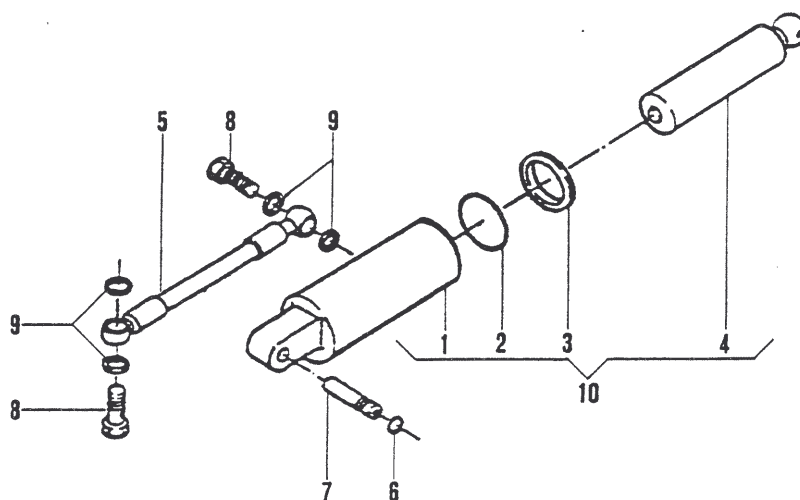

**MARTINETTO SOLLEVATORE POSTERIORE - REAR POWER LIFT
 JACK - VERIN DE RELEVAGE ARRIERE - ZYLINDER DES HINTERE
 KRAFTHEBERS - GATO DEL ELEVADOR POSTERIOR**

PROGRAM 40-3W

No. pezzo No. pièce No. pièce No. Bild No. pieza	No. di ordinazione Part. No. No. de commande Bestell. - Nr. No. de pedido	No. pezzo No. pièce No. pièce No. Bild No. pieza	No. di ordinazione Part. No. No. de commande Bestell. - Nr. No. de pedido	No. pezzo No. pièce No. pièce No. Bild No. pieza	No. di ordinazione Part. No. No. de commande Bestell. - Nr. No. de pedido
1	82.5851.086				
2	80.3283.050				
3	82.5851.084				
4	82.5851.083				
5	82.5851.018				
6	80.3180.000				
7	82.5851.017				
8	84.3107.010				
9	84.3907.050				
10	82.5851.085				

SEGNALAZIONI DI VALIDITÀ
 USAGE CODE
 SIGNALISATIONS DE VALIDITE
 GULTIGKEITSVERMERK
 INDICACIONES DE VALIDEZ

F5

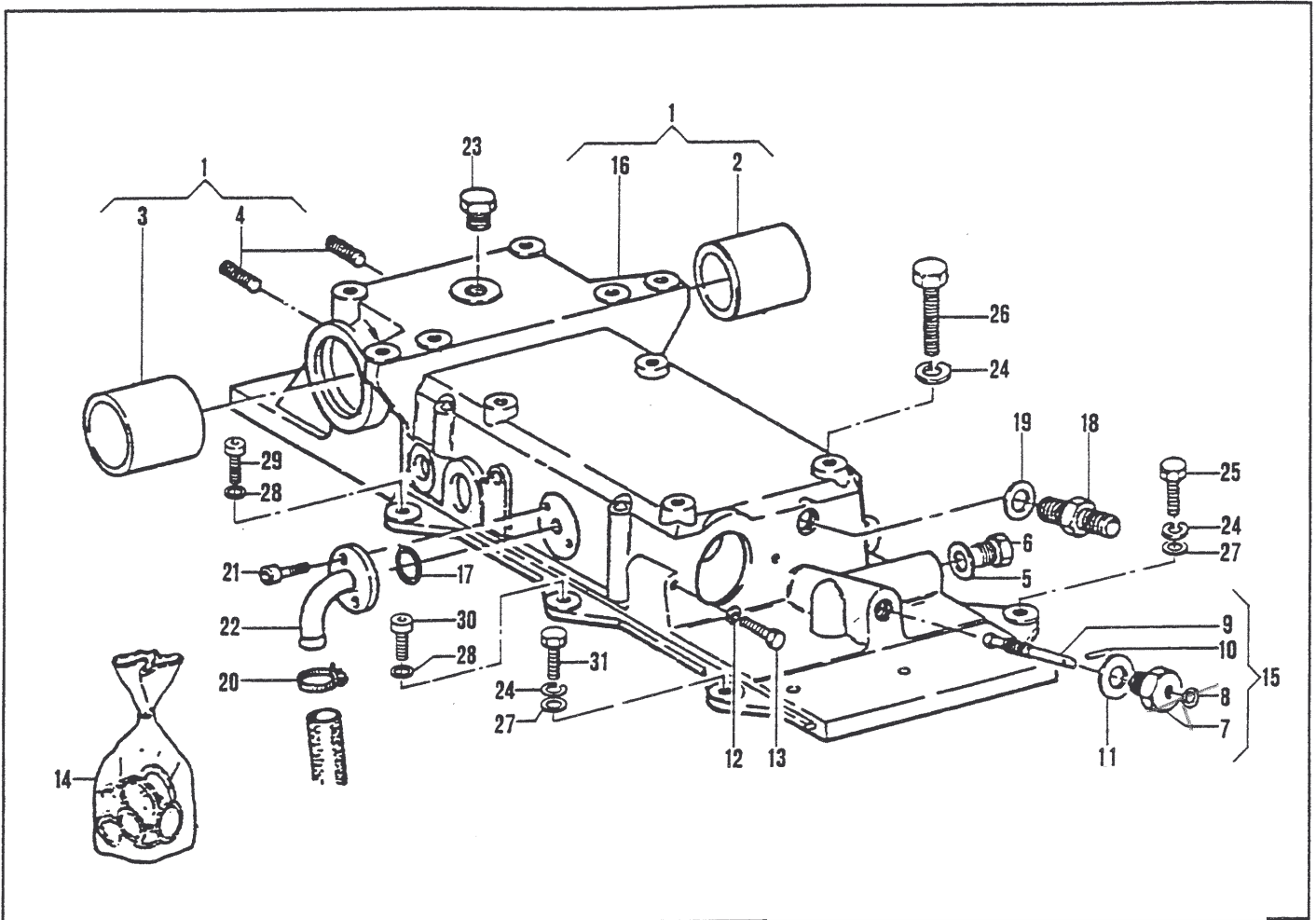

SOLLEVATORE A POSIZIONE E SFORZO CONTROLLATO - LIFTER PROVIDED
WITH AUTOMATIC DEPTH CONTROL - DISTRIBUTEUR AVEC REGLAGE
AUTOMATIQUE DE LA PROFONDEUR AINSI QUE DE L'EFFORT DE TRAVAIL -
AUTOMATISCHER E INSTELLUNG DER ARBEITSTIEFE UND KRAFT -
ELEVADOR EN POSICION Y ESFUERZO CONTROLADO

PROGRAM 40-3W

No. pezzo No. piece No. pièce No. Bild No. pieza	No. di ordinazione Part. No. No. de commande Bestell. - Nr. No. de pedido	No. pezzo No. piece No. pièce No. Bild No. pieza	No. di ordinazione Part. No. No. de commande Bestell. - Nr. No. de pedido	No. pezzo No. piece No. pièce No. Bild No. pieza	No. di ordinazione Part. No. No. de commande Bestell. - Nr. No. de pedido
1	82.5851.001	20	81.7514.000		
2	82.5851.002	21	86.2108.050		
3	82.5851.003	22	15.0028.109		
4	83.8727.000	23	85.2629.000		
5	84.4045.020	24	84.3755.000		
6	85.2578.000	25	86.3206.000		
—	83.5023.000	26	86.3628.050		
7	82.5851.004	27	84.3807.000		
8	80.3055.000	28	84.3775.050		
9	82.5851.005	29	86.3172.050		
10	85.1157.000	30	86.3265.000		
11	84.4030.070	31	86.3276.000		
12	84.3643.050				
13	86.2740.000				
14	82.5851.006				
15	82.5851.007				
16	82.5851.010				
17	80.3185.000				
18	83.5023.010				
19	82.4110.000				

SEGNALAZIONI DI VALIDITÀ
 USAGE CODE
 SIGNALISATIONS DE VALIDITE
 GULTIGKEITSVERMERK
 INDICACIONES DE VALIDEZ

F6

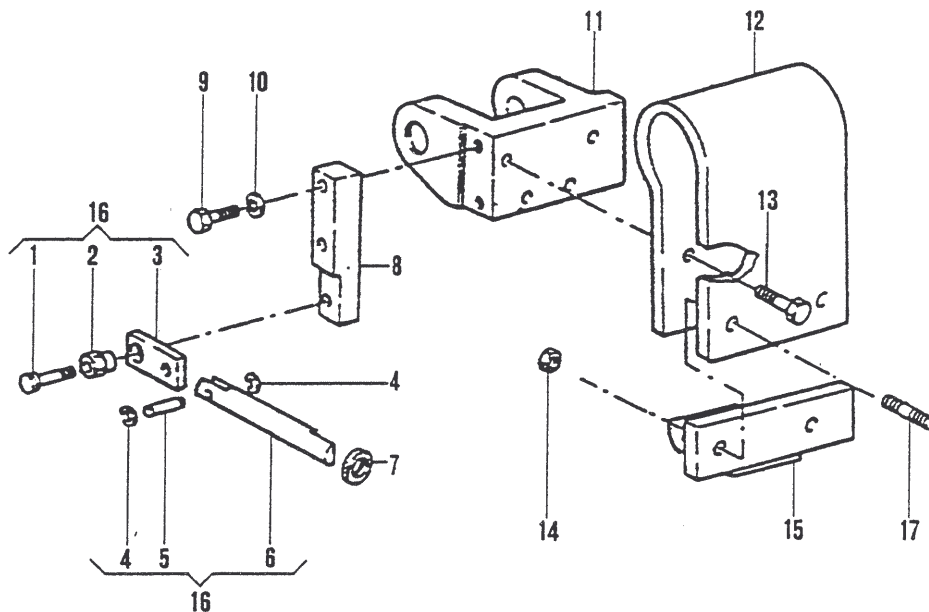

SOLLEVATORE A POSIZIONE E SFORZO CONTROLLATO - LIFTER PROVIDED
WITH AUTOMATIC DEPTH CONTROL - DISTRIBUTEUR AVEC REGLAGE
AUTOMATIQUE DE LA PROFONDEUR AINSI QUE DE L'EFFORT DE TRAVAIL -
AUTOMATISCHER E INSTELLUNG DER ARBEITSTIEFE UND KRAFT -
ELEVADOR EN POSICION Y ESFUERZO CONTROLADO

PROGRAM 40-3W

No. pezzo No. pièce No. pièce No. Bild No. pieza	No. di ordinazione Part. No. No. de commande Bestell. - Nr. No. de pedido	No. pezzo No. pièce No. pièce No. Bild No. pieza	No. di ordinazione Part. No. No. de commande Bestell. - Nr. No. de pedido	No. pezzo No. pièce No. pièce No. Bild No. pieza	No. di ordinazione Part. No. No. de commande Bestell. - Nr. No. de pedido
1	82.2680.000				
2	82.5851.052				
3	82.5851.051				
4	80.1009.000				
5	82.5851.053				
6	82.5851.054				
7	82.5851.081				
8	82.5851.049				
9	86.2669.000				
10	84.3643.050				
11	82.5851.048				
12	82.5851.047				
13	86.3253.000				
14	81.4751.000				
15	82.5851.050				
16	82.5851.055				
17	83.8727.000				

SEGNALAZIONI DI VALIDITÀ
 USAGE CODE
 SIGNALISATIONS DE VALIDITE
 GÜLTIGKEITSVERMERK
 INDICACIONES DE VALIDEZ

F7

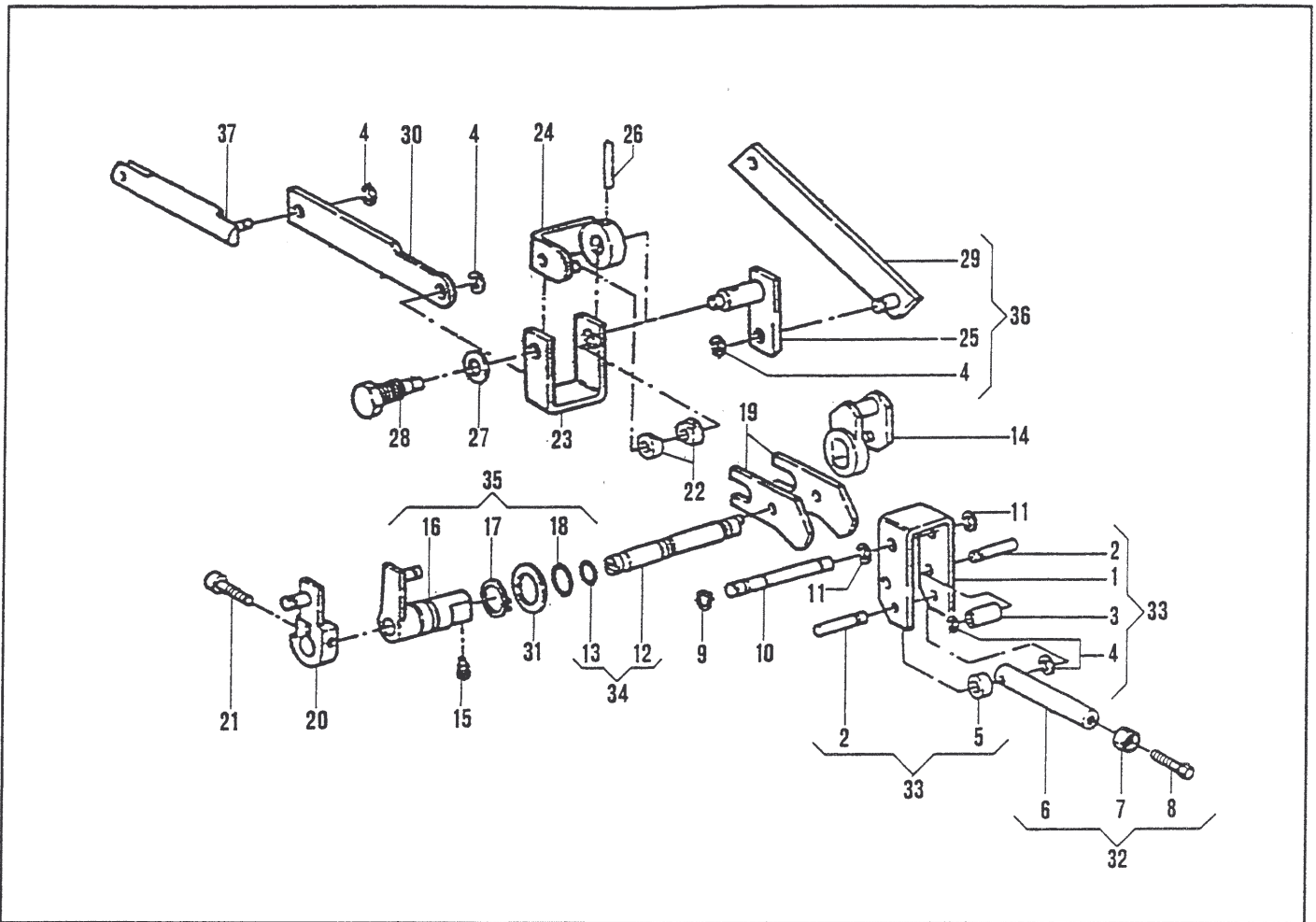

SOLLEVATORE A POSIZIONE E SFORZO CONTROLLATO - LIFTER PROVIDED WITH AUTOMATIC DEPTH CONTROL - DISTRIBUTEUR AVEC REGLAGE AUTOMATIQUE DE LA PROFONDEUR AINSI QUE DE L'EFFORT DE TRAVAIL - AUTOMATISCHER E INSTELLUNG DER ARBEITSTIEFE UND KRAFT - ELEVADOR EN POSICION Y ESFUERZO CONTROLADO

PROGRAM 40-3W

No. pezzo No. pièce No. pièce No. Bild No. pieza	No. di ordinazione Part. No. No. de commande Bestell. - Nr. No. de pedido	No. pezzo No. pièce No. pièce No. Bild No. pieza	No. di ordinazione Part. No. No. de commande Bestell. - Nr. No. de pedido	No. pezzo No. pièce No. pièce No. Bild No. pieza	No. di ordinazione Part. No. No. de commande Bestell. - Nr. No. de pedido
--	---	--	---	--	---

1	82.5851.022	21	86.2680.000		
2	82.5851.023	22	82.5851.034		
3	82.5851.024	23	82.5851.035		
4	80.1009.000	24	82.5851.036		
5	82.5851.025	25	82.5851.037		
6	82.5851.026	26	85.1280.000		
7	81.4570.000	27	84.4126.050		
8	82.5851.078	28	82.5851.038		
9	80.3050.000	29	82.5851.039		
10	82.5851.027	30	82.5851.040		
11	80.1030.000	31	82.5851.041		
12	82.5851.028	32	82.5851.042		
13	80.3175.000	33	82.5851.043		
14	82.5851.029	34	82.5851.044		
15	86.2468.000	35	82.5851.045		
16	82.5851.030	36	82.5851.046		
17	80.1185.000	37	82.5851.054		
18	80.3195.000				
19	82.5851.032				
20	82.5851.033				

SEGNALAZIONI DI VALIDITÀ
USAGE CODE
SIGNALISATIONS DE VALIDITE
GULTIGKEITSVERMERK
INDICACIONES DE VALIDEZ

F8

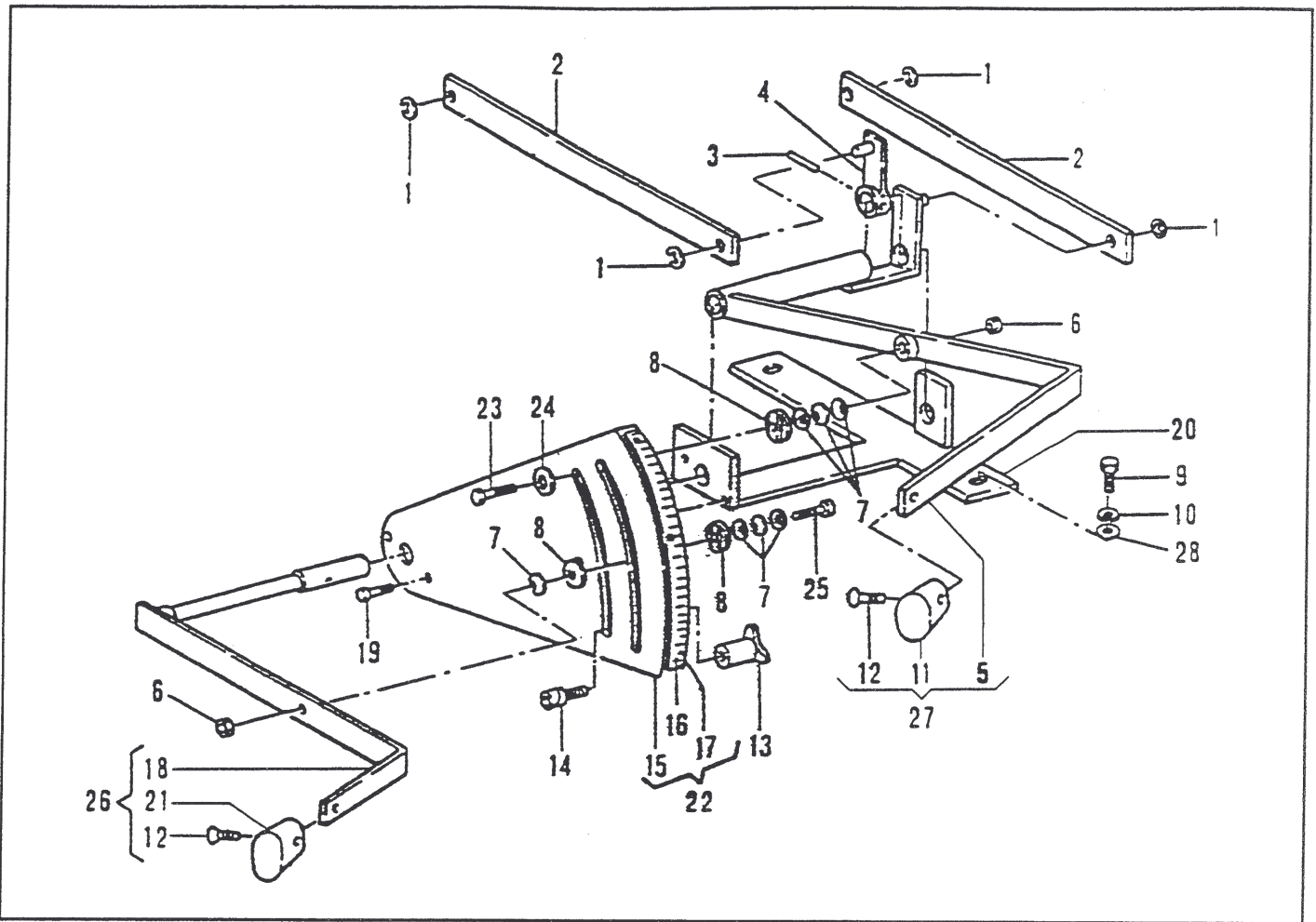

SOLLEVATORE A POSIZIONE E SFORZO CONTROLLATO - LIFTER PROVIDED WITH AUTOMATIC DEPTH CONTROL - DISTRIBUTEUR AVEC REGLAGE AUTOMATIQUE DE LA PROFONDEUR AINSI QUE DE L'EFFORT DE TRAVAIL - AUTOMATISCHER E INSTELLUNG DER ARBEITSTIEFE UND KRAFT - ELEVADOR EN POSICION Y ESFUERZO CONTROLADO

PROGRAM 40-3W

No. pezzo No. pièce No. pièce No. Bild No. pieza	No. di ordinazione Part. No. No. de commande Bestell. - Nr. No. de pedido	No. pezzo No. pièce No. pièce No. Bild No. pieza	No. di ordinazione Part. No. No. de commande Bestell. - Nr. No. de pedido	No. pezzo No. pièce No. pièce No. Bild No. pieza	No. di ordinazione Part. No. No. de commande Bestell. - Nr. No. de pedido
--	---	--	---	--	---

1	80.1009.000	21	82.5851.062		
2	82.5851.068	22	82.5851.059		
3	85.1180.000	23	86.2255.000		
4	82.5851.066	24	82.5851.067		
5	82.5851.064	25	86.2226.000		
6	81.4547.000	26	82.5851.069		
7	82.5860.016	27	82.5851.070		
8	82.5851.063	28	84.3807.000		
9	86.3253.000				
10	84.3798.010				
11	82.5851.065				
12	86.1821.000				
13	82.5851.060				
14	82.5851.079				
15	82.5851.057				
16	82.5851.080				
17	82.5851.058				
18	82.5851.061				
19	86.1953.000				
20	82.5851.056				

SEGNALAZIONI DI VALIDITÀ
USAGE CODE
SIGNALISATIONS DE VALIDITE
GULTIGKEITSVERMERK
INDICACIONES DE VALIDEZ

F9

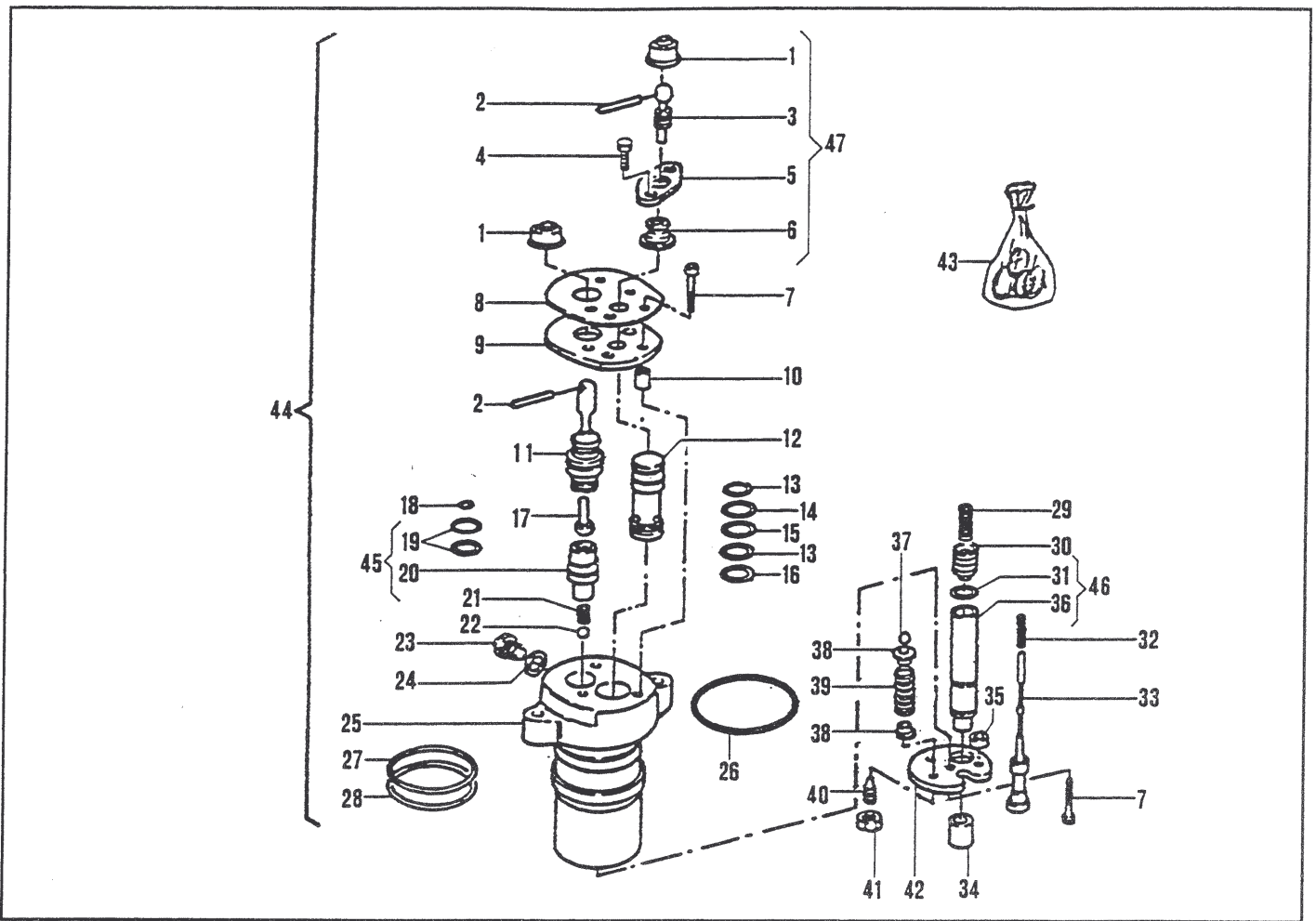

SOLLEVATORE A POSIZIONE E SFORZO CONTROLLATO - LIFTER PROVIDED
WITH AUTOMATIC DEPTH CONTROL - DISTRIBUTEUR AVEC REGLAGE
AUTOMATIQUE DE LA PROFONDEUR AINSI QUE DE L'EFFORT DE TRAVAIL -
AUTOMATISCHER E INSTELLUNG DER ARBEITSTIEFE UND KRAFT -
ELEVADOR EN POSICION Y ESFUERZO CONTROLADO

PROGRAM 40-3W

No. pezzo No. piece No. pièce No. Bild No. pieza	No. di ordinazione Part. No. No. de commande Bestell. - Nr. No. de pedido	No. pezzo No. piece No. pièce No. Bild No. pieza	No. di ordinazione Part. No. No. de commande Bestell. - Nr. No. de pedido	No. pezzo No. piece No. pièce No. Bild No. pieza	No. di ordinazione Part. No. No. de commande Bestell. - Nr. No. de pedido
1	82.5860.055	21	82.5860.061	41	81.4570.000
2	85.1157.000	22	84.7434.000	42	82.5860.065
3	82.5860.058	23	82.5860.062	43	82.5860.071
4	86.2108.000	24	84.3754.081	44	82.5851.071
5	82.5860.057	25	82.5860.078	45	82.5860.072
6	82.5860.056	26	80.3283.000	46	82.5851.075
7	86.2215.000	27	80.3270.000	47	82.5851.076
8	82.5860.064	28	82.5860.063		
9	82.5860.054	29	82.5860.070		
10	82.5860.053	30	82.5860.069		
11	82.5851.073	31	80.3060.000		
12	82.5860.052	32	82.5860.067		
13	80.3066.000	33	82.5860.079		
14	82.5860.051	34	82.5851.074		
15	80.3067.000	35	82.5860.066		
16	82.5860.050	36	82.5860.068		
17	82.5860.059	37	84.7432.000		
18	80.3043.000	38	82.5860.048		
19	80.3178.050	39	82.5851.072		
20	82.5860.060	40	86.2480.000		

SEGNALAZIONI DI VALIDITÀ
 USAGE CODE
 SIGNALISATIONS DE VALIDITE
 GULTIGKEITSVERMERK
 INDICACIONES DE VALIDEZ

F10

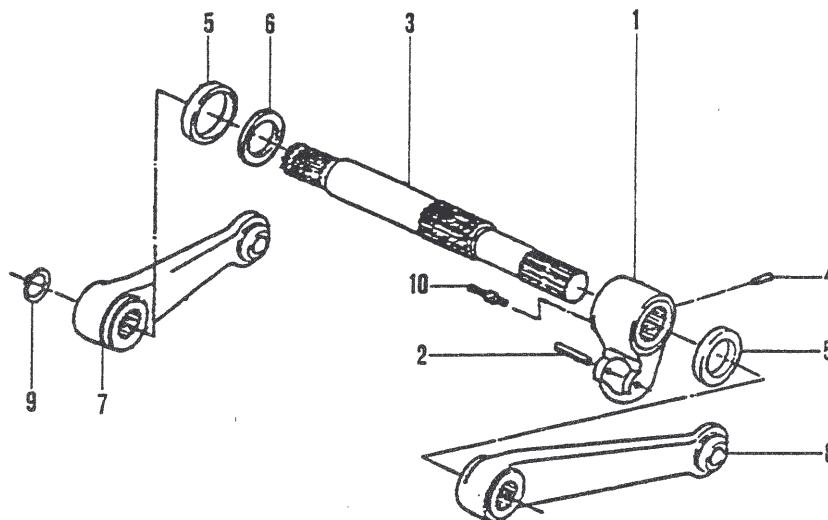

BRACCI PER SOLLEVATORE POSTERIORE - LIFTING ARMS, REAR
 HYDRAULIC HITCH - BRAS POUR RELEVAGE ARRIERE - ARME FUR
 HINTERE KRAFTHEBER - BRAZOS DEL ELEVADOR POSTERIOR

PROGRAM 40-3W

No. pezzo No. pièce No. pièce No. Bild No. pieza	No. di ordinazione Part. No. No. de commande Bestell. - Nr. No. de pedido	No. pezzo No. pièce No. pièce No. Bild No. pieza	No. di ordinazione Part. No. No. de commande Bestell. - Nr. No. de pedido	No. pezzo No. pièce No. pièce No. Bild No. pieza	No. di ordinazione Part. No. No. de commande Bestell. - Nr. No. de pedido
1	82.5852.008				
2	85.1373.050				
3	82.5851.013				
4	86.2480.000				
5	80.2137.000				
6	82.5851.014				
7	82.5852.004				
8	82.5852.005				
9	80.1245.000				
10	82.5852.009				

SEGNALAZIONI DI VALIDITÀ
 USAGE CODE
 SIGNALISATIONS DE VALIDITE
 GULTIGKEITSVERMERK
 INDICACIONES DE VALIDEZ

F11

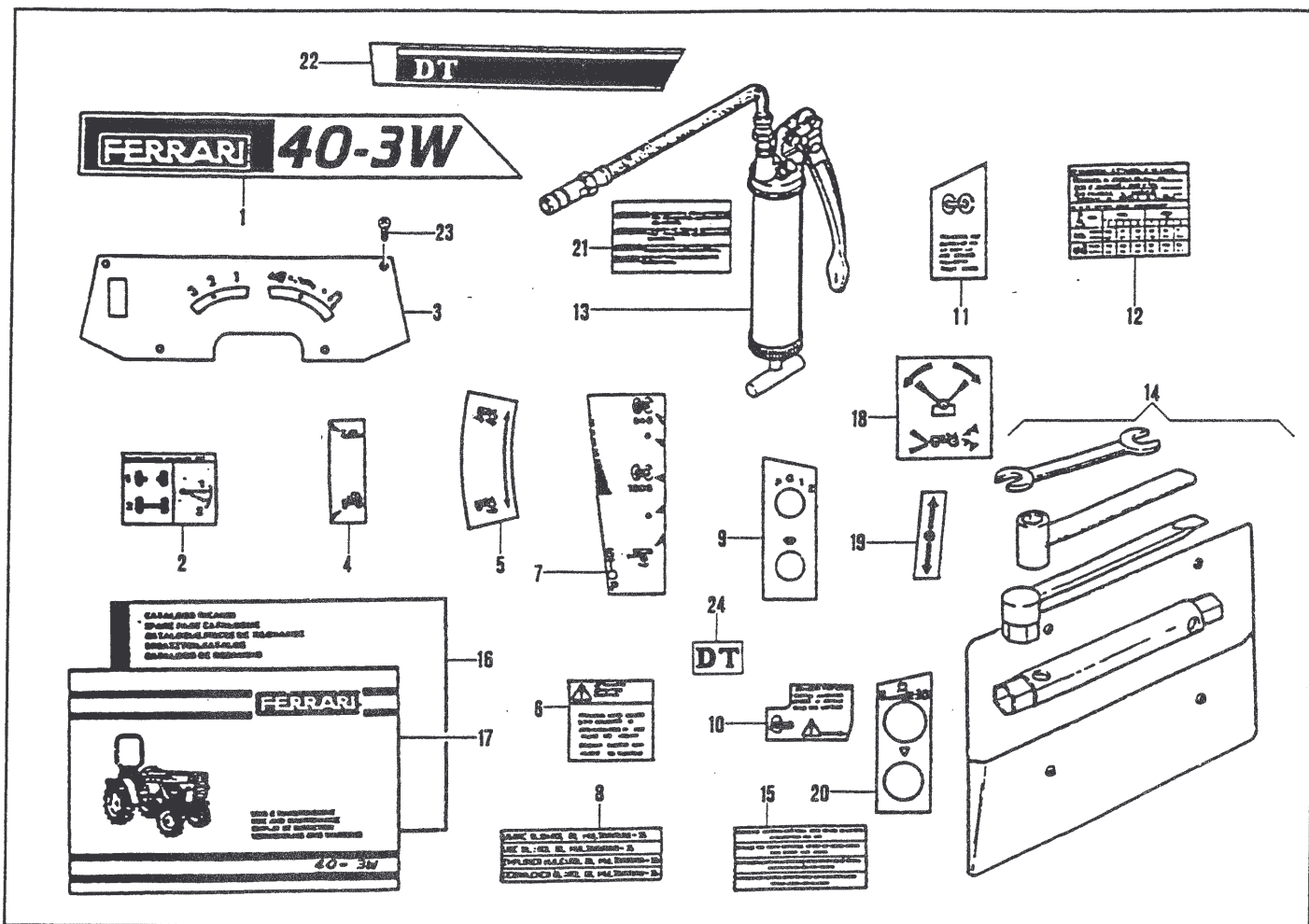

ACCESSORI - ACCESSOIRES - ACCESSOIRES - ZUBEHÖR -
ACCESSORIOS

PROGRAM 40-3W

No. pezzo No. pièce No. pièce No. Bild No. pieza	No. di ordinazione Part. No. No. de commande Bestell. - Nr. No. de pedido	No. pezzo No. pièce No. pièce No. Bild No. pieza	No. di ordinazione Part. No. No. de commande Bestell. - Nr. No. de pedido	No. pezzo No. pièce No. pièce No. Bild No. pieza	No. di ordinazione Part. No. No. de commande Bestell. - Nr. No. de pedido
1	15.0036.493 (SX)	20	15.0036.242		
—	15.0036.492 (DX)	21	19.0033.967		
2	85.4068.010	22	15.0036.458 (DX)		
3	15.0036.133	—	15.0036.459 (SX)		
4	15.0036.286 ▲	23	86.1830.000		
5	15.0036.285 ▲	24	85.4210.056		
6	15.0036.391				
7	15.0036.203				
8	85.4067.040				
9	15.0036.244				
10	15.0036.393				
11	15.0036.392				
12	15.0036.390 ▲				
13	82.6761.000				
14	19.0065.047				
15	85.4067.050				
16	90.7170.075				
17	90.7170.074				
18	15.0036.278 △				
19	15.0036.277 △				

SEGNALAZIONI DI VALIDITÀ
USAGE CODE
SIGNALISATIONS DE VALIDITE
GÜLTIGKEITSVERMERK
INDICACIONES DE VALIDEZ

▲ Con supervariatore
With supervariator
Avec supervariator

△ Con sollevatore anteriore
With front lifter
Avec relevage avant

G1